

Dell™ Axim™ X50

Manuel du propriétaire

Modèles HC03U, HC03UL et HD04U

www.dell.com | support.dell.com

Remarques, avis et précautions



REMARQUE : Une REMARQUE fournit des informations importantes qui vous aident à mieux utiliser votre ordinateur.



AVIS : Un AVIS vous avertit d'un risque de dommage matériel ou de perte de données et vous indique comment éviter le problème.



PRÉCAUTION : Une PRÉCAUTION indique un risque potentiel d'endommagement du matériel, de blessure corporelle ou de mort.

Abréviations et sigles

Pour une liste complète des abréviations et des acronymes, reportez-vous à la section «Glossaire» à la page 157.

Les informations contenues dans ce document sont sujettes à modification sans préavis.

© 2005 Dell Inc. Tous droits réservés.

La reproduction de ce document, de quelque manière que ce soit, sans l'autorisation écrite de Dell Inc. est strictement interdite.

Marques utilisées dans ce document : *Dell*, le logo *DELL*, *Axim*, *TrueMobile*, *Dimension*, *Inspiron*, *OptiPlex*, *Latitude*, *Dell Precision*, *PowerApp*, *PowerVault*, *PowerEdge*, *PowerConnect* et *DellNet* sont des marques de Dell Inc. ; *Intel*, *Pentium* et *Celeron* sont des marques déposées et *XScale* et *StrataFlash* sont des marques d'Intel Corporation ; *Microsoft*, *Windows*, *Windows Media* et *ActiveSync* sont des marques déposées et *Windows Mobile* est une marque de Microsoft Corporation ; *Bluetooth* est une marque déposée de Bluetooth SIG, Inc. et est utilisée par Dell Inc. sous licence.

D'autres marques et noms commerciaux peuvent être utilisés dans ce document pour faire référence aux entités se réclamant de ces marques et de ces noms ou à leurs produits. Dell Inc. rejette tout intérêt propriétaire dans les marques et les noms commerciaux autres que les siens.

Modèles HCO3U, HC03UL et HD04U

Août 2005

Rév. A03

Table des matières

PRÉCAUTION : Consignes de sécurité	11
SÉCURITÉ : Généralités	11
SÉCURITÉ : Alimentation	12
SÉCURITÉ : Batterie	12
SÉCURITÉ : Voyage en avion	13
SÉCURITÉ : Instructions concernant la compatibilité électromagnétique	13
Lors de l'utilisation de votre appareil	13
SÉCURITÉ : Conseils en ergonomie	14
SÉCURITÉ : Protection contre les décharges électrostatiques	14
SÉCURITÉ : Mise au rebut de la batterie	15
Avant de commencer	15
Informations connexes	15
Contacter Dell	16

1 Mise en route

Déballage de votre appareil	45
Vues frontale, latérale et arrière	48
Vues frontale et latérale	48
Vue arrière	50
Utilisation de la batterie	51
Installation et retrait de la batterie	51

Chargement de la batterie	53
Vérification de l'alimentation de la batterie	54
Utilisation de votre Axim	55
Modification du mode d'affichage sur votre appareil	56

2 Fonctionnement de l'Axim

Utilisation du bouton d'alimentation	57
Utilisation du stylet	57
Connexion à un ordinateur	58
Utilisation de la station d'accueil	58
Chargement USB	60
Utilisation du câble de synchronisation	62
Connexion à un projecteur	63
Utilisation des cartes	63
Cartes CompactFlash	63
Cartes mémoire Secure Digital	65
Réinitialisation de l'Axim	65
Réinitialisation	65
Redémarrage à froid	66
Utilisation du logiciel Microsoft® Windows Mobile™ Version 5.0 pour Pocket PC Premium Edition	67
 Icônes d'état	67
 Programmes	68
Boutons de programme	68
Barre de commutateur	69

Barre de navigation et barre de commandes	70
Menus contextuels	71
Recherche d'informations	72
Sauvegarde des données	73
Saisie d'informations	74
Saisie de texte à l'aide du panneau de saisie	74
Entrez les données à l'aide du clavier virtuel	75
Letter Recognizer (Identificateur de lettre)	76
Block Recognizer (Identificateur de bloc)	76
Transcriber (Transcripteur)	77
Écriture sur l'écran	78
Édition de texte manuscrit	78
Dessin sur l'écran	81
Création d'un dessin	81
Modification d'un dessin	82
Enregistrement d'un message	82
Utilisation de l'option Mon texte	83
Réglage des paramètres	84
Onglet Privé	84
Onglet Système	84
Onglet Connexions	86

3 Communication et Planification

À propos du programme Microsoft® ActiveSync®	87
Installation et utilisation d'ActiveSync	88
À propos de Microsoft® Pocket Outlook	89

Catégories	90
Créer une catégorie	90
Calendrier	90
Utilisation de l'écran de résumé	92
Création de requêtes de réunion	92
Contacts	92
Recherche d'un contact	94
Utilisation de l'écran de résumé	94
Tâches	94
Notes	96
Messagerie	97
Synchronisation des e-mails	97
Connexion directe à un serveur de messagerie	98
Utilisation de la liste de messages	98
Composition de messages	99
Gestion des e-mails et dossiers de messages	100
Notifications	101
Envoyer un élément	102
Utilisation de l'Explorateur de fichiers	102

4 Établir une connexion

Utilisation du Wi-Fi (802.11b)	104
Si la Carte réseau est configurée	104
Si le réseau sans fil diffuse la SSID	105
Si le réseau sans fil ne diffuse pas la SSID	105

Utilisation de Odyssey Client	106
Ajout d'un réseau	107
Utilisation de Sécurité de réseau local sans fil LEAP Cisco®	108
Utilisation de Odyssey Client pour obtenir un Certificat d'autorité	110
Utilisation de l'infrarouge	111
Utilisation de la technologie sans fil Bluetooth®	111
Création d'une connexion modem	112
Création d'une connexion Ethernet	114
Création d'une connexion VPN	114
Mettre fin à une connexion	115
Connexion directe à un serveur de messagerie	116
Obtenir de l'aide sur la connexion	116

5 Ajout et suppression de programmes

Ajout de programmes utilisant Microsoft® ActiveSync®	117
Téléchargement de programmes depuis Internet	118
Ajout d'un programme au menu Démarrer	119
Suppression de programmes	119

6 Utilisation de programmes compagnon

Word Mobile	121
Excel Mobile	123
Conseils d'utilisation pour travailler avec Excel Mobile	125
PowerPoint Mobile	125
MSN Messenger	127
Configuration	127
Travailler avec des Contacts	127
Pour converser avec les contacts	128
Microsoft Windows Media® Player pour Pocket PC	128
Utilisation de Internet Explorer Mobile	129
Favoris mobiles	129
Conserver la mémoire	130
Dossier des favoris mobiles	130
Liens favoris	131
Parcourir les favoris mobiles et le Web	131

7 Maintenance et Dépannage

Maintenance de l'Axim	133
Installation de l'utilitaire de diagnostic	133
Dépannage	134
Avertissement de sécurité concernant le téléchargement de fichier	136

8 Annexe

Caractéristiques	137
Contrat de licence du logiciel Dell™	142
Réglementations	144
Réglementation IC (Canada uniquement)	145
Informations réglementaires relatives au sans fil	146
Norme du Japon	146
Canada—Industry Canada (IC)	146
Norme FCC	146
Mexique	147
Singapour—Approuvé par IDA pour une utilisation à Singapour	147
Brésil	148
Homologations radio	148
Garantie limitée et règle de retour	149
Conditions de garantie limitée pour les produits matériels Dell (Canada uniquement)	149
Politique de retour «Satisfait ou remboursé» (Canada uniquement)	153
Logiciels et périphériques Dell (Canada uniquement)	154
Glossaire	157
 Index	 161



PRÉCAUTION : Consignes de sécurité

Conformez-vous aux consignes suivantes pour assurer votre sécurité et pour protéger votre appareil et votre environnement de travail contre d'éventuels dommages.

SÉCURITÉ : Généralités

- N'essayez pas de réparer l'appareil vous-même à moins que vous ne soyez un technicien qualifié. Suivez toujours scrupuleusement les instructions d'installation.
- Si vous raccordez une rallonge à votre adaptateur secteur, assurez-vous que l'intensité totale du courant drainé par tous les appareils raccordés à cette rallonge ne dépasse pas la limite de cette dernière.
- N'introduisez pas d'objets dans les entrées d'air ou les ouvertures de votre appareil. Cela risquerait de provoquer un incendie ou un choc électrique dû à un court-circuit des composants internes.
- Conservez votre appareil loin des radiateurs et autres sources de chaleur. Veillez à ne pas bloquer les grilles de refroidissement. Évitez de placer des feuilles de papier sous l'appareil ; ne mettez pas votre appareil dans une niche murale, sur un lit, un divan ou un tapis.
- Lorsqu'il est utilisé pour alimenter l'appareil ou pour charger la batterie, l'adaptateur secteur doit se trouver dans une zone aérée, par exemple sur un bureau ou sur le sol. Ne recouvrez pas l'adaptateur secteur de papiers ou autres objets susceptibles d'entraver le refroidissement. De même, n'utilisez pas l'adaptateur secteur dans une mallette de transport.
- Lorsque vous utilisez votre appareil, l'adaptateur secteur peut devenir chaud. Faites attention lorsque vous le manipulez pendant ou après son fonctionnement.
- N'utilisez pas votre appareil dans un environnement humide, par exemple près d'une baignoire, d'un évier, d'une piscine ou dans un sous-sol humide.
- Si votre ordinateur comprend un modem intégré ou optionnel (carte PC), débranchez le modem de la ligne téléphonique à l'approche d'un orage électrique afin d'éviter le risque très faible de choc électrique causé par un éclair et transmis par la ligne téléphonique.
- Pour réduire le danger d'électrocution, n'effectuez aucun branchement ou débranchement pendant un orage électrique, ni aucune opération de maintenance ou de reconfiguration de ce produit. N'utilisez pas votre appareil pendant un orage, à moins qu'il n'ait été déconnecté de tous ses câbles et qu'il fonctionne sur batterie.
- Si votre appareil comprend un modem, le câble utilisé avec le modem doit avoir une taille minimale de 26 AWG (American Wire Gauge) et une fiche modulaire RJ-11 conforme à la norme FCC.
- Les cartes PC peuvent devenir très chaudes en fonctionnement normal. Faites très attention lorsque vous les retirez après une utilisation prolongée.
- Débranchez votre appareil avant de le nettoyer. Nettoyez votre appareil avec un tissu doux et humecté d'eau. N'utilisez pas de liquide ni d'aérosol nettoyants, ceux-ci peuvent contenir des substances inflammables.

SÉCURITÉ : Alimentation

- N'utilisez que l'adaptateur secteur fourni par Dell et homologué pour cet appareil. L'utilisation d'un autre adaptateur secteur peut provoquer un incendie ou une explosion.
- Avant de raccorder l'appareil à une prise secteur, assurez-vous que la tension et la fréquence du secteur sont compatibles avec l'adaptateur secteur.
- Pour mettre l'ordinateur totalement hors tension, éteignez-le, débranchez l'adaptateur secteur de la prise de courant et retirez les batteries de la baie de batterie.
- Pour éviter tout risque d'électrocution, branchez les câbles de l'adaptateur secteur et des périphériques sur des sources d'alimentation électriques correctement reliées à la terre. Ces câbles d'alimentation sont ordinairement équipés de prises à trois broches afin de fournir une mise à la terre. N'utilisez pas de fiche intermédiaire et ne coupez pas la broche de mise à la terre du câble d'alimentation. Si vous utilisez une rallonge, assurez-vous qu'il s'agit du type approprié, 2 ou 3 broches, avant de la raccorder au câble de l'adaptateur secteur.
- Assurez-vous que rien ne repose sur le cordon d'alimentation de l'adaptateur secteur et que ce cordon n'est pas placé dans un endroit où l'on pourrait marcher ou trébucher dessus.
- Si vous utilisez une rampe d'alimentation, soyez prudent lorsque vous raccordez le câble d'alimentation de l'adaptateur secteur à la rampe d'alimentation. Certaines rampes d'alimentation peuvent permettre l'insertion incorrecte d'une prise. L'insertion incorrecte de la prise de courant peut provoquer un dommage irréparable sur votre ordinateur, ainsi qu'un risque de choc électrique et/ou d'incendie. Assurez-vous que la broche de mise à la terre de la prise de courant est insérée dans le contact de mise à la terre correspondant de la rampe d'alimentation.

SÉCURITÉ : Batterie

- N'utilisez que des modules de batterie Dell™ homologués pour cet appareil. L'utilisation d'autres modules peut présenter un risque d'incendie ou d'explosion.
- Ne transportez pas de batterie dans votre poche, sac à main ou autre conteneur où des objets métalliques (comme des clés ou des trombones) pourraient court-circuiter les bornes de la batterie. L'excès de flux de courant qui en résulterait pourrait entraîner des températures extrêmement élevées et, par conséquent, des dommages sur la batterie, un incendie ou des brûlures.
- La batterie présente un danger de brûlure si vous la manipulez de façon incorrecte. Ne la démontez pas. Manipulez les batteries endommagées ou percées avec une extrême précaution. Lorsqu'une batterie est endommagée, des électrolytes peuvent fuir des cellules et provoquer des dommages corporels.
- Rangez la batterie hors de portée des enfants.
- Ne rangez pas et ne laissez pas votre ordinateur ou votre batterie près d'une source de chaleur telle qu'un radiateur, une cheminée, un poêle, un appareil de chauffage électrique ou toute autre source de chaleur, et ne l'exposez pas à des températures supérieures à 60° C (140° F). Lorsque les batteries atteignent une température excessive, les cellules de la batterie peuvent exploser ou imploder, représentant alors un risque d'incendie.

- Ne jetez pas la batterie de votre ordinateur au feu ni avec les ordures ménagères. Les cellules de la batterie risquent d'exploser. Mettez la batterie usagée au rebut selon les instructions du fabricant ou contactez le service municipal de traitement des déchets pour obtenir les instructions de mise au rebut. Débarrassez-vous rapidement d'une batterie usagée ou endommagée.

SÉCURITÉ : Voyage en avion

- Certaines réglementations et/ou les restrictions propres à chaque compagnie aérienne peuvent s'appliquer au fonctionnement de votre appareil Dell pendant que vous voyagez à bord d'un avion. Par exemple, ces réglementations/restrictions peuvent interdire l'utilisation de tout appareil électronique personnel ayant la capacité de transmettre intentionnellement des fréquences radio ou d'autres signaux électromagnétiques au cours d'un vol aérien.
 - Pour vous conformer à ces restrictions et si votre appareil portable Dell est équipé d'un périphérique Dell TrueMobile™ ou de tout autre périphérique de communication sans fil, nous vous recommandons de le désactiver avant de monter à bord, et de suivre toutes les instructions fournies à ce sujet par le personnel de navigation.
 - En outre, l'utilisation d'appareils électroniques personnels, comme un appareil portable, peut être interdite pendant certaines phases critiques du vol, par exemple pendant le décollage et l'atterrissage. Certaines compagnies aériennes considèrent la phase critique comme n'importe quel moment du vol où l'avion vole au-dessous de 3050 m (10 000 pieds). Veuillez suivre les instructions propres à la compagnie aérienne quant à l'utilisation d'appareils électroniques personnels.

SÉCURITÉ : Instructions concernant la compatibilité électromagnétique

Utilisez des câbles blindés afin de conserver la classification EMC adaptée à l'environnement prévu. Dell propose un câble pour les imprimantes utilisant le port parallèle. Si vous le souhaitez, vous pouvez commander un câble sur le site Web de Dell, à l'adresse suivante : www.dell.com.

L'électricité statique peut endommager les composants de votre ordinateur. Pour éviter de tels dommages, déchargez l'électricité statique de votre corps avant de toucher tout composant électronique de votre ordinateur, comme par exemple, un module de mémoire. Pour ce faire, touchez une surface métallique non peinte du châssis de l'ordinateur.

AVERTISSEMENT : Les cordons de ce produit et de ses accessoires contiennent des produits chimiques incluant du plomb, considéré par l'état de Californie comme étant un produit pouvant provoquer des malformations congénitales ou autres anomalies de ce genre. *Lavez-vous les mains après avoir manipulé les cordons.*

Lors de l'utilisation de votre appareil

Respectez les consignes de sécurité suivantes afin d'éviter d'endommager votre appareil :

- Lorsque vous installez l'appareil pour travailler, placez-le sur une surface plane.

- Lors de vos déplacements, ne faites pas enregistrer votre ordinateur en tant que bagage. Vous pouvez passer votre appareil dans une machine à rayons X, mais jamais sous un détecteur de métal. En cas de contrôle manuel, assurez-vous de disposer d'une batterie chargée au cas où l'on vous demanderait d'allumer l'appareil.
- Lorsque vous voyagez, ne placez jamais l'appareil dans un compartiment à bagages en hauteur, où il pourrait se déplacer. Évitez de laisser tomber votre ordinateur et de le soumettre à tout autre choc mécanique.
- Protégez l'appareil et la batterie contre les risques liés à l'environnement : poussière, nourriture, liquides, températures extrêmes et exposition prolongée aux rayons du soleil.
- Lorsque vous déplacez votre appareil dans un environnement où la température et/ou l'humidité sont très différentes du précédent, de la condensation peut se former sur l'appareil ou à l'intérieur. Dans ce cas, attendez l'évaporation complète de cette humidité avant de réutiliser votre appareil, afin de pas l'endommager.



AVIS : Lorsque vous faites passer l'appareil d'un environnement à basse température à un environnement plus chaud, ou vice versa, laissez-le revenir à la température ambiante avant de l'allumer.

- Lorsque vous débranchez un câble, tirez sur le connecteur ou sur la boucle prévue, mais jamais sur le câble lui-même. Lorsque vous tirez sur le connecteur, maintenez-le correctement aligné afin d'éviter de tordre les broches. Pour la même raison, lors du raccordement d'un câble, vérifiez bien l'orientation et l'alignement des deux connecteurs.
- Manipulez les composants avec précaution. Un composant, tel qu'un module de mémoire doit être tenu par les bords et non par les broches.
- Nettoyez l'écran avec un chiffon propre et doux et de l'eau. Humectez le chiffon, puis essuyez l'écran toujours dans le même sens, de haut en bas. Essuyez rapidement l'humidité de l'écran et séchez-le. Une exposition prolongée à l'humidité peut endommager l'écran. *N'utilisez pas* de nettoyant pour vitres sur l'écran.

SÉCURITÉ : Conseils en ergonomie



PRÉCAUTION : Une utilisation incorrecte ou prolongée du clavier peut causer des dommages physiques.



PRÉCAUTION : Une station prolongée devant l'écran ou un moniteur externe peut provoquer une fatigue oculaire.

SÉCURITÉ : Protection contre les décharges électrostatiques

L'électricité statique peut endommager les composants de votre ordinateur. Pour éviter de tels dommages, déchargez l'électricité statique de votre corps avant de toucher tout composant électronique de votre ordinateur, comme par exemple, un module de mémoire. Pour ce faire, touchez une surface métallique non peinte du châssis de l'ordinateur.

Vous pouvez également prendre les mesures suivantes pour éviter les dommages dus aux décharges électrostatiques :

- Lorsque vous déballez un composant sensible à l'électricité statique de son carton, ne le retirez pas de son emballage antistatique tant qu'il n'est pas prêt à être installé. Juste avant d'ôter l'emballage antistatique, veillez à décharger l'électricité statique de votre corps.
- Avant de transporter un composant sensible à l'électricité statique, placez-le dans un conteneur ou un emballage antistatique.
- Manipulez tous les composants sensibles dans une zone antistatique. Si possible, placez des tapis antistatiques au sol et sur votre plan de travail.

SÉCURITÉ : Mise au rebut de la batterie



Votre appareil utilise une batterie au lithium-ion et une batterie rechargeable NiMH. Pour savoir comment remplacer les batteries de votre appareil, reportez-vous à la section «Utilisation de la batterie» à la page 51

Ne jetez pas la batterie avec les ordures ménagères. Contactez le service municipal de traitement des déchets pour connaître l'adresse du site de dépôt de batteries le plus proche.

Avant de commencer

Informations connexes

Le tableau ci-dessous vous permet de trouver des informations dans la documentation de l'appareil et de l'ordinateur.

Que recherchez-vous ?	Trouvez-le ici :
Comment configurer mon appareil et les informations sur les accessoires, connecteurs et boutons de mon appareil	Schéma de configuration et <i>Manuel du propriétaire Dell</i> TM
Des informations sur l'utilisation de mon appareil	<i>Manuel du propriétaire Dell</i> et Aide de Pocket PC REMARQUE : Pour afficher l'Aide, appuyez sur le bouton Démarrer , puis sur Aide .
Les programmes supplémentaires qui peuvent être installés sur mon appareil	CD <i>Mise en route de Dell</i>

Que recherchez-vous ?	Trouvez-le ici :
Des informations sur l'utilisation des programmes sur mon appareil	Aide de Pocket PC et, si disponible, appuyez sur Aide dans le programme où vous vous trouvez
Comment se connecter et se synchroniser avec un ordinateur	Le <i>Manuel du propriétaire</i> Dell et l'Aide Microsoft® ActiveSync® sur votre ordinateur Pour afficher l'Aide, lancez MS ActiveSync, cliquez sur Aide → Aide Microsoft ActiveSync .
Les mises à jour de dernière minute et des informations techniques détaillées	Les fichiers Lisez-moi, situés dans le dossier ActiveSync de l'ordinateur et sur le CD <i>Mise en route de Dell</i> .
Dernières informations sur le Pocket PC	www.microsoft.com/windowsmobile et support.dell.com
Mon numéro de service et/ou Code de service express	Étiquette située sous la batterie à l'intérieur du logement (retirez la batterie)
Clé de produit	Située sur l'étiquette du Certificat d'authenticité sur le CD <i>Mise en route</i>
Mises à niveau de la ROM	Pour mettre à niveau la ROM correctement, consultez le site support.dell.com . Lisez la documentation relative à la ROM avant de tenter de la mettre à niveau.

Contacter Dell

Vous pouvez contacter Dell par voie électronique, par l'intermédiaire des sites Web suivants :

- www.dell.com
- support.dell.com (support technique)
- premiersupport.dell.com (support technique pour les établissements d'enseignement et gouvernementaux, le domaine de la santé et les grands comptes comprenant les clients Premier, Platinum et Gold)

Pour les adresses Internet de votre pays, recherchez la section appropriée du pays dans le tableau ci-dessous.

 **REMARQUE** : Les numéros verts sont valables dans le pays pour lequel ils sont renseignés.

 **REMARQUE** : La garantie limitée de tous les produits de marque Dell prend effet à la date de facturation ou du bordereau d'emballage. Avant l'expiration de votre garantie, appelez-nous à l'un des numéros donnés dans le tableau de la section à la page 17. Préparez votre Code service Dell ou votre numéro de commande.

Si vous devez contacter Dell, utilisez les adresses électroniques, les numéros de téléphone et les indicatifs fournis dans le tableau ci-dessous. Si vous avez besoin d'assistance pour connaître les indicatifs à utiliser, contactez un opérateur local ou international.

N'oubliez pas de préparer votre Code service Dell. Pour voir votre code service, retirez la batterie de son logement.

Pays (Ville) Indicatifs d'accès international, national et de la ville	Nom du département ou zone de service, site Web et adresse électronique	Indicatifs de zone, numéros locaux et numéros verts
Afrique du Sud (Johannesburg)	Site Web : support.euro.dell.com E-mail :	
Indicatif international :	dell_za_support@dell.com File d'attente Gold	011 709 7713
09/091	Support technique	011 709 7710
Indicatif national : 27	Service clientèle Ventes	011 709 7707 011 709 7700
Indicatif de la ville : 11	Télécopieur Standard	011 706 0495 011 709 7700

Pays (Ville) Indicatifs d'accès international, national et de la ville	Nom du département ou zone de service, site Web et adresse électronique	Indicatifs de zone, numéros locaux et numéros verts
Allemagne (Langen) Indicatif international : 00 Indicatif national : 49 Indicatif de la ville : 6103	Site Web : support.euro.dell.com	
	E-mail : tech_support_central_europe@de ll.com	
	Support technique spécifique aux ordinateurs Inspiron XPS	06103 766-7222
	Support technique pour tous les autres ordinateurs Dell	06103 766-7200
	Service clientèle pour le grand public et les PME	0180-5-224400
	Service clientèle segment International	06103 766-9570
	Service clientèle comptes privilégiés	06103 766-9420
	Service clientèle grands comptes Service clientèle comptes publics Standard	06103 766-9560 06103 766-9555 06103 766-7000
Amérique latine	Support technique clients (Austin, Texas, États-Unis)	512 728-4093
	Service clientèle (Austin, Texas, États-Unis)	512 728-3619
	Télécopieur (Support technique et Service clientèle) (Austin, Texas, États-Unis)	512 728-3883
	Ventes (Austin, Texas, États-Unis)	512 728-4397
	Télécopieur pour les ventes (Austin, Texas, États-Unis)	512 728-4600 ou 512 728-3772
Anguilla	Support technique général	numéro vert : 800-335-0031
Antigua-et- Barbuda	Support technique général	1-800 805-5924
Antilles néerlandaises	Support technique général	001-800-882-1519

Pays (Ville) Indicatifs d'accès international, national et de la ville	Nom du département ou zone de service, site Web et adresse électronique	Indicatifs de zone, numéros locaux et numéros verts
Argentine (Buenos Aires) Indicatif international : 00 Indicatif national : 54 Indicatif de la ville : 11	Site Web : www.dell.com.ar E-mail : us_latin_services@dell.com E-mail pour ordinateurs de bureau et portables : la-techsupport@dell.com E-mail pour serveurs et produits de stockage EMC® : la_enterprise@dell.com Service clientèle Support technique Service de support technique Ventes	numéro vert : 0-800-444-0730 numéro vert : 0-800-444-0733 numéro vert : 0-800-444-0724 0-810-444-3355
Aruba	Support technique général	numéro vert : 800-1578

Pays (Ville) Indicatifs d'accès international, national et de la ville	Nom du département ou zone de service, site Web et adresse électronique	Indicatifs de zone, numéros locaux et numéros verts
Australie (Sydney)	E-mail (Australie) : au_tech_support@dell.com	
Indicatif international : 0011	E-mail service clientèle (ANZ) : apcustserv@dell.com	
Indicatif national : 61	E-mail (Nouvelle-Zélande) : nz_tech_support@dell.com	
Indicatif de la ville : 2	Grand public et PME	1-300-655-533
	Gouvernement et entreprises	numéro vert : 1-800-633-559
	Division des comptes privilégiés (PAD)	numéro vert : 1-800-060-889
	Service clientèle	numéro vert : 1333 55 (option 3)
	Support technique (ordinateurs portables et de bureau)	numéro vert : 1-300-655-533
	Support technique (serveurs et stations de travail)	numéro vert : 1-800-733-314
	Ventes aux grandes entreprises	numéro vert : 1-800-808-385
	Ventes aux particuliers	numéro vert : 1-800-808-312
	Télécopieur	numéro vert : 1-800-818-341

Pays (Ville) Indicatifs d'accès international, national et de la ville	Nom du département ou zone de service, site Web et adresse électronique	Indicatifs de zone, numéros locaux et numéros verts
Autriche (Vienne) Indicatif international : 900 Indicatif national : 43 Indicatif de la ville : 1	Site Web : support.euro.dell.com	
	E-mail : tech_support_central_europe@de ll.com	
	Ventes aux grand public et PME	0820 240 530 00
	Télécopieur pour le grand public et les PME	0820 240 530 49
	Service clientèle pour le grand public et les PME	0820 240 530 14
	Service clientèle Comptes privilégiés/Entreprises	0820 240 530 16
	Support technique pour le grand public et les PME	0820 240 530 14
Support technique Comptes privilégiés/Entreprises Standard	0660 8779 0820 240 530 00	
Bahamas	Support technique général	numéro vert : 1-866-278-6818
Belgique (Bruxelles) Indicatif international : 00 Indicatif national : 32 Indicatif de la ville : 2	Site Web : support.euro.dell.com	
	E-mail pour les clients francophones : support.euro.dell.com/be/fr/email dell/	
	Support technique spécifique aux ordinateurs Inspiron XPS	02 481 92 96
	Support technique pour tous les autres ordinateurs Dell	02 481 92 88
	Télécopieur pour support technique	02 481 92 95
	Service clientèle	02 713 15 65
	Ventes aux grandes entreprises	02 481 91 00
	Télécopieur Standard	02 481 92 99 02 481 91 00

Pays (Ville) Indicatifs d'accès international, national et de la ville	Nom du département ou zone de service, site Web et adresse électronique	Indicatifs de zone, numéros locaux et numéros verts
Bermudes	Support technique général	1-800-342-0671
Bolivie	Support technique général	numéro vert : 800-10-0238
Brésil	Site Web : www.dell.com/br	
Indicatif international : 00	Service clientèle, support technique	0800 90 3355
Indicatif national : 55	Télécopieur pour support technique	51 481 5470
Indicatif de la ville : 51	Télécopieur pour Service clientèle Ventes	51 481 5480 0800 90 3390
Brunei	Support technique clients (Penang, Malaisie)	604 633 4966
Indicatif national : 673	Service clientèle (Penang, Malaisie)	604 633 4888
	Ventes aux particuliers (Penang, Malaisie)	604 633 4955

Pays (Ville) Indicatifs d'accès international, national et de la ville	Nom du département ou zone de service, site Web et adresse électronique	Indicatifs de zone, numéros locaux et numéros verts
Canada (North York, Ontario)	État des commandes en ligne : www.dell.ca/ostatus	
Indicatif international : 011	AutoTech (support technique automatisé)	numéro vert : 1-800-247-9362
	Service clientèle (Grand public et PME)	numéro vert : 1-800-847-4096
	Service clientèle (grands comptes et gouvernement)	numéro vert : 1-800-326-9463
	Support technique (Grand public et PME)	numéro vert : 1-800-847-4096
	Support technique (grands comptes et gouvernement)	numéro vert : 1-800-387-5757
	Support technique (imprimantes, projecteurs, téléviseurs, ordinateurs de poche, jukebox numériques et ordinateurs sans fil)	1-877-335-5767
	Ventes aux grand public et PME	numéro vert : 1-800-387-5752
	Ventes (grands comptes et gouvernement)	numéro vert : 1-800-387-5755
	Vente de pièces et Vente de service étendu	1866 440 3355
Colombie	Support technique général	980-9-15-3978
Corée (Séoul)	Support technique	numéro vert : 080-200-3800
Indicatif international : 001	Ventes	numéro vert : 080-200-3600
Indicatif national : 82	Service clientèle (Penang, Malaisie)	604 633 4949
Indicatif de la ville : 2	Télécopieur	2194-6202
	Standard	2194-6000
	Support technique (Électronique et accessoires)	numéro vert : 080-200-3801
Costa Rica	Support technique général	0800-012-0435

Pays (Ville) Indicatifs d'accès international, national et de la ville	Nom du département ou zone de service, site Web et adresse électronique	Indicatifs de zone, numéros locaux et numéros verts
Chili (Santiago) Indicatif national : 56 Indicatif de la ville : 2	Ventes, Service clientèle, Support technique	numéro vert : 1230-020-4823
Chine (Xiamen) Indicatif national : 86 Indicatif de la ville : 592	Site Web du Support technique : support.dell.com.cn E-mail (Support technique) : cn_support@dell.com E-mail du Service clientèle : customer_cn@dell.com Télécopieur pour support technique Support technique (Dell™ Dimension™ et Inspiron) Support technique (OptiPlex™, Latitude™ et Dell Precision™) Support technique (serveurs et stockage) Support technique (projecteurs, PDA, commutateurs, routeurs, etc.) Support technique (imprimantes) Service clientèle Télécopieur pour Service clientèle Grand public et PME Division des comptes privilégiés Comptes grandes entreprises - GCP	592 818 1350 numéro vert : 800 858 2969 numéro vert : 800 858 0950 numéro vert : 800 858 0960 numéro vert : 800 858 2920 numéro vert : 800 858 2311 numéro vert : 800 858 2060 592 818 1308 numéro vert : 800 858 2222 numéro vert : 800 858 2557 numéro vert : 800 858 2055

Pays (Ville) Indicatifs d'accès international, national et de la ville	Nom du département ou zone de service, site Web et adresse électronique	Indicatifs de zone, numéros locaux et numéros verts
Chine (Xiamen) Indicatif national : 86 Indicatif de la ville : 592 (Suite)	Comptes clés des grandes entreprises	numéro vert : 800 858 2628
	Comptes grandes entreprises - Nord	numéro vert : 800 858 2999
	Comptes grandes entreprises Administration et éducation Nord	numéro vert : 800 858 2955
	Comptes grandes entreprises - Est	numéro vert : 800 858 2020
	Comptes grandes entreprises Administration et éducation - Est	numéro vert : 800 858 2669
	Comptes grandes entreprises Queue Team	numéro vert : 800 858 2572
	Comptes grandes entreprises - Sud	numéro vert : 800 858 2355
	Comptes grandes entreprises - Ouest	numéro vert : 800 858 2811
	Comptes grandes entreprises Pièces détachées	numéro vert : 800 858 2621

Pays (Ville) Indicatifs d'accès international, national et de la ville	Nom du département ou zone de service, site Web et adresse électronique	Indicatifs de zone, numéros locaux et numéros verts
Danemark (Copenhague)	Site Web : support.euro.dell.com E-mail :	
Indicatif international : 00	support.euro.dell.com/dk/da/emai ldell/	
Indicatif national : 45	Support technique spécifique aux ordinateurs Inspiron XPS	7010 0074
	Support technique pour tous les autres ordinateurs Dell	7023 0182
	Service clientèle (relations)	7023 0184
	Service clientèle pour le grand public et les PME	3287 5505
	Standard (relations)	3287 1200
	Standard télécopieur (relations)	3287 1201
	Standard (Grand public et PME)	3287 5000
	Télécopieur (grand public et PME)	3287 5001
Dominique	Support technique général	numéro vert : 1-866-278-6821
Équateur	Support technique général	numéro vert : 999-119

Pays (Ville) Indicatifs d'accès international, national et de la ville	Nom du département ou zone de service, site Web et adresse électronique	Indicatifs de zone, numéros locaux et numéros verts
Espagne (Madrid)	Site Web : support.euro.dell.com E-mail :	
Indicatif international : 00	support.euro.dell.com/es/es/email dell/	
Indicatif national : 34	Grand public et PME Support technique	902 100 130
Indicatif de la ville : 91	Service clientèle	902 118 540
	Ventes	902 118 541
	Standard	902 118 541
	Télécopieur	902 118 539
	Grandes entreprises Support technique	902 100 130
	Service clientèle	902 115 236
	Standard	91 722 92 00
	Télécopieur	91 722 95 83

Pays (Ville) Indicatifs d'accès international, national et de la ville	Nom du département ou zone de service, site Web et adresse électronique	Indicatifs de zone, numéros locaux et numéros verts
États-Unis (Austin, Texas)	Service d'état des commandes automatisé	numéro vert : 1-800-433-9014
Indicatif international : 011	AutoTech (ordinateurs portables et de bureau)	numéro vert : 1-800-247-9362
Indicatif national : 1	Client (domicile et siège social) Support technique	numéro vert : 1-800-624-9896
	Service clientèle	numéro vert : 1-800-624-9897
	Support technique Dellnet™	numéro vert : 1-877-Dellnet (1-877-335-5638)
	Clients du programme d'achat employé (EPP)	numéro vert : 1-800-695-8133
	Site Web des services financiers : www.dellfinancialservices.com	
	Services financiers (leasing/prêts)	numéro vert : 1-877-577-3355
	Services financiers (Comptes privilegiés Dell [DPA])	numéro vert : 1-800-283-2210
	Secteur privé	
	Service clientèle et Support technique	numéro vert : 1-800-822-8965
	Clients du programme d'achat employé (EPP)	numéro vert : 1-800-695-8133
	Support technique pour les imprimantes et les projecteurs	numéro vert : 1-877-459-7298

Pays (Ville) Indicatifs d'accès international, national et de la ville	Nom du département ou zone de service, site Web et adresse électronique	Indicatifs de zone, numéros locaux et numéros verts
États-Unis (Austin, Texas) Indicatif international : 011 Indicatif national : 1 <i>(Suite)</i>	Service public (gouvernement, éducation et santé)	
	Service clientèle et Support technique	numéro vert : 1-800-456-3355
	Clients du programme d'achat employé (EPP)	numéro vert : 1-800-234-1490
	Ventes Dell	numéro vert : 1-800-289-3355
		ou numéro vert : 1-800-879-3355
	Points de vente Dell (ordinateurs Dell recyclés)	numéro vert : 1-888-798-7561
	Ventes de logiciels et de périphériques	numéro vert : 1-800-671-3355
	Ventes de pièces au détail	numéro vert : 1-800-357-3355
	Service étendu et ventes sous garantie	numéro vert : 1-800-247-4618
	Télécopieur	numéro vert : 1-800-727-8320
	Services Dell pour les sourds, les malentendants ou les personnes ayant des problèmes d'élocution	numéro vert : 1-877-DELLTTY (1-877-335-5889)
Finlande (Helsinki) Indicatif international : 990 Indicatif national : 358 Indicatif de la ville : 9	Site Web : support.euro.dell.com	
	E-mail : support.euro.dell.com/fi/fi/emaildell/	
	Support technique	09 253 313 60
	Service clientèle	09 253 313 38
	Télécopieur	09 253 313 99
Standard	09 253 313 00	

Pays (Ville) Indicatifs d'accès international, national et de la ville	Nom du département ou zone de service, site Web et adresse électronique	Indicatifs de zone, numéros locaux et numéros verts
France (Paris) (Montpellier)	Site Web : support.euro.dell.com E-mail :	
Indicatif international : 00	support.euro.dell.com/fr/fr/emaildell/ Grand public et PME	
Indicatif national : 33	Support technique spécifique aux ordinateurs Inspiron XPS	0825 387 129
Indicatifs de la ville : (1) (4)	Support technique pour tous les autres ordinateurs Dell	0825 387 270
	Service clientèle	0825 823 833
	Standard	0825 004 700
	Standard (appels extérieurs à la France)	04 99 75 40 00
	Ventes	0825 004 700
	Télécopieur	0825 004 701
	Télécopieur (appels extérieurs à la France)	04 99 75 40 01
	Grandes entreprises	
	Support technique	0825 004 719
	Service clientèle	0825 338 339
	Standard	01 55 94 71 00
	Ventes	01 55 94 71 00
	Télécopieur	01 55 94 71 01
Grèce	Site Web : support.euro.dell.com	
Indicatif international : 00	E-mail : support.euro.dell.com/gr/en/email dell/	
Indicatif national : 30	Support technique	00800-44 14 95 18
	Support technique Gold Service	00800-44 14 00 83
	Standard	2108129810
	Standard Gold Service	2108129811
	Ventes	2108129800
	Télécopieur	2108129812

Pays (Ville) Indicatifs d'accès international, national et de la ville	Nom du département ou zone de service, site Web et adresse électronique	Indicatifs de zone, numéros locaux et numéros verts
Grenade	Support technique général	numéro vert : 1-866-540-3355
Guatemala	Support technique général	1-800-999-0136
Guyane	Support technique général	numéro vert : 1-877-270-4609
Hong Kong	Site Web : support.ap.dell.com	
Indicatif international : 001	E-mail (Support technique) : apsupport@dell.com	
Indicatif national : 852	Support technique (Dimension et Inspiron)	2969 3188
	Support technique (OptiPlex, Latitude et Dell Precision)	2969 3191
	Support technique (PowerApp™, PowerEdge™, PowerConnect™ et PowerVault™)	2969 3196
	Service clientèle	3416 0910
	Comptes des grandes entreprises	3416 0907
	Programmes clients internationaux	3416 0908
	Division des moyennes entreprises	3416 0912
	Division du grand public et des PME	2969 3105
Îles Turks et Caicos	Support technique général	numéro vert : 1-866-540-3355
Îles Vierges Britanniques	Support technique général	numéro vert : 1-866-278-6820
Îles Vierges (États-Unis)	Support technique général	1-877-673-3355

Pays (Ville) Indicatifs d'accès international, national et de la ville	Nom du département ou zone de service, site Web et adresse électronique	Indicatifs de zone, numéros locaux et numéros verts
Inde	E-mail Support technique : India_support_desktop@dell.com India_support_notebook@dell.com India_support_server@dell.com Support technique	1600 33 8045/ 1600448046
	Ventes (Comptes grandes entreprises)	1600 33 8044
	Ventes (au grand public et aux PME)	1600 33 8046

Pays (Ville) Indicatifs d'accès international, national et de la ville	Nom du département ou zone de service, site Web et adresse électronique	Indicatifs de zone, numéros locaux et numéros verts
Irlande (Cherrywood) Indicatif international : 16 Indicatif national : 353 Indicatif de la ville : 1	Site Web : support.euro.dell.com	
	E-mail : dell_direct_support@dell.com	
	Support technique spécifique aux ordinateurs Inspiron XPS	1850 200 722
	Support technique pour tous les autres ordinateurs Dell	1850 543 543
	Support technique pour le Royaume-Uni (numéro à composer uniquement à partir du Royaume-Uni)	0870 908 0800
	Service clientèle pour les particuliers	01 204 4014
	Service clientèle pour les petites entreprises	01 204 4014
	Service clientèle pour le Royaume- Uni (interne au Royaume-Uni uniquement)	0870 906 0010
	Service clientèle pour les entreprises	1850 200 982
	Service clientèle pour les entreprises (interne au Royaume- Uni uniquement)	0870 907 4499
	Ventes pour l'Irlande	01 204 4444
	Ventes pour le Royaume-Uni (interne au Royaume-Uni uniquement)	0870 907 4000
	Télécopieur pour les relations ventes	01 204 0103
	Standard	01 204 4444

Pays (Ville) Indicatifs d'accès international, national et de la ville	Nom du département ou zone de service, site Web et adresse électronique	Indicatifs de zone, numéros locaux et numéros verts
Italie (Milan)	Site Web : support.euro.dell.com	
Indicatif international : 00	E-mail : support.euro.dell.com/it/it/emaildell/	
Indicatif national : 39	Grand public et PME	
Indicatif de la ville : 02	Support technique	02 577 826 90
	Service clientèle	02 696 821 14
	Télécopieur	02 696 821 13
	Standard	02 696 821 12
	Grandes entreprises	
	Support technique	02 577 826 90
	Service clientèle	02 577 825 55
	Télécopieur	02 575 035 30
	Standard	02 577 821
Jamaïque	Support technique général (appel à partir de la Jamaïque uniquement)	1-800-682-3639

Pays (Ville) Indicatifs d'accès international, national et de la ville	Nom du département ou zone de service, site Web et adresse électronique	Indicatifs de zone, numéros locaux et numéros verts
Japon (Kawasaki)	Site Web : support.jp.dell.com	
Indicatif international : 001	Support technique (serveurs)	numéro vert : 0120-198-498
Indicatif national : 81	Support technique à l'extérieur du Japon (serveurs)	81-44-556-4162
Indicatif de la ville : 44	Support technique (Dimension et Inspiron)	numéro vert : 0120-198-226
	Support technique à l'extérieur du Japon (Dimension et Inspiron)	81-44-520-1435
	Support technique (Dell Precision, OptiPlex et Latitude)	numéro vert : 0120-198-433
	Support technique à l'extérieur du Japon (Dell Precision, OptiPlex et Latitude)	81-44-556-3894
	Support technique (PDA, projecteurs, imprimantes, routeurs)	numéro vert : 0120-981-690
	Support technique en dehors du Japon (PDA, projecteurs, imprimantes, routeurs)	81-44-556-3468
	Service Faxbox	044-556-3490
	Service de commandes automatisé 24 heures sur 24	044-556-3801
	Service clientèle	044-556-4240
	Division Ventes aux entreprises (jusqu'à 400 salariés)	044-556-1465
	Division Ventes aux Comptes privilégiés (plus de 400 employés)	044-556-3433

Pays (Ville) Indicatifs d'accès international, national et de la ville	Nom du département ou zone de service, site Web et adresse électronique	Indicatifs de zone, numéros locaux et numéros verts
Japon (Kawasaki) Indicatif international : 001 Indicatif national : 81 Indicatif de la ville : 44 (Suite)	Ventes aux Comptes grandes entreprises (plus de 3500 employés) Ventes secteur public (agences gouvernementales, établissements d'enseignement et institutions médicales) Segment International - Japon Utilisateur individuel Standard	044-556-3430 044-556-1469 044-556-3469 044-556-1760 044-556-4300
La Barbade	Support technique général	1-800-534-3066
Les Îles Caïman	Support technique général	1-800-805-7541
Luxembourg Indicatif international : 00 Indicatif national : 352	Site Web : support.euro.dell.com E-mail : tech_be@dell.com Support technique (Bruxelles, Belgique) Ventes aux Grand public et PME (Bruxelles, Belgique) Ventes aux grandes entreprises (Bruxelles, Belgique) Service clientèle (Bruxelles, Belgique) Télécopieur (Bruxelles, Belgique) Standard (Bruxelles, Belgique)	3420808075 numéro vert : 080016884 02 481 91 00 02 481 91 19 02 481 92 99 02 481 91 00
Macao Indicatif national : 853	Support technique Service clientèle (Xiamen, Chine) Ventes aux particuliers (Xiamen, Chine)	numéro vert : 0800 105 34 160 910 29 693 115

Pays (Ville) Indicatifs d'accès international, national et de la ville	Nom du département ou zone de service, site Web et adresse électronique	Indicatifs de zone, numéros locaux et numéros verts
Malaisie (Penang) Indicatif international : 00 Indicatif national : 60 Indicatif de la ville : 4	Site Web : support.ap.dell.com Support technique (Dell Precision, OptiPlex et Latitude) Support technique (Dimension, Inspiron et Électronique et accessoires) Support technique (PowerApp, PowerEdge, PowerConnect et PowerVault) Service clientèle Ventes aux particuliers Ventes aux grandes entreprises	numéro vert : 1 800 88 0193 numéro vert : 1 800 88 1306 numéro vert : 1800 88 1386 1800-881-306 (Option 6) numéro vert : 1 800 888 202 numéro vert : 1 800 888 213
Mexique Indicatif international : 00 Indicatif national : 52	Support technique clients Ventes Service clientèle Groupe principal	001-877-384-8979 ou 001-877-269-3383 50-81-8800 ou 01-800-888-3355 001-877-384-8979 ou 001-877-269-3383 50-81-8800 ou 01-800-888-3355
Montserrat	Support technique général	numéro vert : 1-866-278-6822
Nicaragua	Support technique général	001-800-220-1006

Pays (Ville) Indicatifs d'accès international, national et de la ville	Nom du département ou zone de service, site Web et adresse électronique	Indicatifs de zone, numéros locaux et numéros verts
Norvège (Lysaker)	Site Web : support.euro.dell.com E-mail :	
Indicatif international : 00	support.euro.dell.com/no/no/emai ldell/	
Indicatif national : 47	Support technique Suivi clientèle Service clientèle pour le grand public et les PME Standard Standard télécopieur	671 16882 671 17575 23162298 671 16800 671 16865
Nouvelle-Zélande	E-mail (Nouvelle-Zélande) :	
Indicatif international : 00	nz_tech_support@dell.com E-mail (Australie) :	
Indicatif national : 64	au_tech_support@dell.com E-mail service clientèle (ANZ) : apcustserv@dell.com Service clientèle	numéro vert : 0800-289-335
	Support technique (ordinateurs portables et de bureau)	numéro vert : 0800 446 255
	Support technique (serveurs et stations de travail)	numéro vert : 0800 443 563
	Grand public et PME	0800 446 255
	Gouvernement et entreprises	0800 444 617
	Ventes	0800 441 567
	Télécopieur	0800 441 566
Panama	Support technique général	001-800-507-0962

Pays (Ville) Indicatifs d'accès international, national et de la ville	Nom du département ou zone de service, site Web et adresse électronique	Indicatifs de zone, numéros locaux et numéros verts
Pays-Bas (Amsterdam) Indicatif international : 00 Indicatif national : 31 Indicatif de la ville : 20	Site Web : support.euro.dell.com	
	Support technique spécifique aux ordinateurs Inspiron XPS	020 674 45 94
	Support technique pour tous les autres ordinateurs Dell	020 674 45 00
	Télécopieur pour support technique	020 674 47 66
	Service clientèle pour le grand public et les PME	020 674 42 00
	Suivi clientèle	020 674 4325
	Ventes aux grand public et PME	020 674 55 00
	Relations ventes	020 674 50 00
	Télécopieur des ventes aux Grand public et PME	020 674 47 75
	Télécopieur pour les relations ventes	020 674 47 50
Standard	020 674 50 00	
Télécopieur du standard	020 674 47 50	
Pays du Pacifique et du Sud-est asiatique	Support technique clients, Service clientèle et ventes (Penang, Malaisie)	604 633 4810
Pérou	Support technique général	0800-50-669
Pologne (Varsovie) Indicatif international : 011 Indicatif national : 48 Indicatif de la ville : 22	Site Web : support.euro.dell.com	
	E-mail : pl_support_tech@dell.com	
	Service clientèle (téléphone)	57 95 700
	Service clientèle	57 95 999
	Ventes	57 95 999
	Service clientèle (télécopieur)	57 95 806
Réception (télécopieur)	57 95 998	
Standard	57 95 999	
Porto Rico	Support technique général	1 800 805-7545

Pays (Ville) Indicatifs d'accès international, national et de la ville	Nom du département ou zone de service, site Web et adresse électronique	Indicatifs de zone, numéros locaux et numéros verts
Portugal	Site Web : support.euro.dell.com	
Indicatif international : 00	E-mail : support.euro.dell.com/pt/en/email dell/	
Indicatif national : 351	Support technique	707200149
	Service clientèle	800 300 413
	Ventes	800 300 410 ou 800 300 411 ou 800 300 412 ou 21 422 07 10
	Télécopieur	21 424 01 12
République dominicaine	Support technique général	1-800-148-0530
République Tchèque (Prague)	Site Web : support.euro.dell.com	
	E-mail : czech_dell@dell.com	
Indicatif international : 00	Support technique	22537 2727
	Service clientèle	22537 2707
Indicatif national : 420	Télécopieur	22537 2714
	Télécopieur pour Support technique	22537 2728
	Standard	22537 2711

Pays (Ville) Indicatifs d'accès international, national et de la ville	Nom du département ou zone de service, site Web et adresse électronique	Indicatifs de zone, numéros locaux et numéros verts
Royaume-Uni (Bracknell) Indicatif international : 00 Indicatif national : 44 Indicatif de la ville : 1344	Site Web : support.euro.dell.com Site Web du Service clientèle : support.euro.dell.com/uk/en/ECare/Form/Home.asp E-mail : dell_direct_support@dell.com	
	Support technique (Entreprises/Comptes privilégiés/Division Comptes privilégiés [plus de 1000 salariés])	0870 908 0500
	Support technique (direct et général)	0870 908 0800
	Service clientèle Comptes internationaux	01344 373 186
	Service clientèle pour le grand public et les PME	0870 906 0010
	Service clientèle pour les entreprises	01344 373 185
	Service clientèle pour les comptes privilégiés (500–5000 employés)	0870 906 0010
	Service clientèle Gouvernement central	01344 373 193
	Service clientèle Administration locale et Enseignement	01344 373 199
	Service clientèle (Santé)	01344 373 194
	Ventes aux grand public et PME	0870 907 4000
	Ventes aux grandes entreprises/secteur public	01344 860 456
	Télécopieur pour le grand public et les PME	0870 907 4006
Salvador	Support technique général	01-899-753-0777

Pays (Ville) Indicatifs d'accès international, national et de la ville	Nom du département ou zone de service, site Web et adresse électronique	Indicatifs de zone, numéros locaux et numéros verts
Singapour (Singapour) Indicatif international : 005 Indicatif national : 65	Site Web : support.ap.dell.com Support technique (Dimension et Inspiron et Électronique et accessoires) Support technique (OptiPlex, Latitude et Dell Precision) Support technique (PowerApp, PowerEdge, PowerConnect et PowerVault) Service clientèle Ventes aux particuliers Ventes aux grandes entreprises	numéro vert : 1800 394 7430 numéro vert : 1800 394 7488 numéro vert : 1800 394 7478 1800-394-7430 (Option 6) numéro vert : 1 800 394 7412 numéro vert : 1 800 394 7419
Slovaquie (Prague) Indicatif international : 00 Indicatif national : 421	Site Web : support.euro.dell.com E-mail : czech_dell@dell.com Support technique Service clientèle Télécopieur Télécopieur pour Support technique Standard (Ventes)	02 5441 5727 420 22537 2707 02 5441 8328 02 5441 8328 02 5441 7585
St- Kitts-et-Nevis	Support technique général	numéro vert : 1-877-441-4731
St- Vincent-et-les Grenadines	Support technique général	numéro vert : 1-877-270-4609
Ste- Lucie	Support technique général	1-800-882-1521

Pays (Ville) Indicatifs d'accès international, national et de la ville	Nom du département ou zone de service, site Web et adresse électronique	Indicatifs de zone, numéros locaux et numéros verts
Suède (Upplands Vasby)	Site Web : support.euro.dell.com E-mail :	
Indicatif international : 00	support.euro.dell.com/se/sv/email dell/	
Indicatif national : 46	Support technique	08 590 05 199
	Suivi clientèle	08 590 05 642
Indicatif de la ville : 8	Service clientèle pour le grand public et les PME	08 587 70 527
	Support du programme d'achat employé (EPP, Employee Purchase Program)	20 140 14 44
	Télécopieur pour support technique	08 590 05 594
	Ventes	08 590 05 185
Suisse (Genève)	Site Web : support.euro.dell.com E-mail :	
Indicatif international : 00	Tech_support_central_Europe@dell .com	
Indicatif national : 41	E-mail pour les clients francophones (Grand public et PME et entreprises) :	
Indicatif de la ville : 22	support.euro.dell.com/ch/fr/email dell/	
	Support technique (Grand public et PME)	0844 811 411
	Support technique (Entreprises)	0844 822 844
	Service clientèle (Grand public et PME)	0848 802 202
	Service clientèle (entreprises)	0848 821 721
	Télécopieur	022 799 01 90
	Standard	022 799 01 01

Pays (Ville) Indicatifs d'accès international, national et de la ville	Nom du département ou zone de service, site Web et adresse électronique	Indicatifs de zone, numéros locaux et numéros verts
Taiwan Indicatif international : 002 Indicatif national : 886	Site Web : support.ap.dell.com E-mail : ap_support@dell.com Support technique (ordinateurs portables et de bureau) Support technique (serveurs) Service clientèle Ventes aux particuliers Ventes aux grandes entreprises	numéro vert : 00801 86 1011 numéro vert : 00801 60 1256 numéro vert : 00801 60 1250 (Option 5) numéro vert : 00801 65 1228 numéro vert : 00801 651 227
Thaïlande Indicatif international : 001 Indicatif national : 66	Site Web : support.ap.dell.com Support technique (OptiPlex, Latitude et Dell Precision) Support technique (PowerApp, PowerEdge, PowerConnect et PowerVault) Service clientèle Ventes aux particuliers Ventes aux grandes entreprises	numéro vert : 1800 0060 07 numéro vert : 1800 0600 09 1800-006-007 (Option 7) numéro vert : 1800 006 006 numéro vert : 1800 006 009
Trinité/Tobago	Support technique général	1 800 805-8035
Uruguay	Support technique général	numéro vert : 000-413-598-2521
Venezuela	Support technique général	8001-3605

Mise en route

Dell Axim X50 et X50v sont des PDA (Personal Digital Assistant) Dell relativement nouveaux. Axim X50 a une configuration basse et moyenne tandis que Axim X50v a une configuration haute avec support VGA. Reportez-vous au tableau «Accessoires» à la page 45. L'Axim X50/X50v comprend :

- un dispositif sans fil intégré (pour les configurations moyenne et haute uniquement)
- des écrans QVGA et VGA
- une taille compacte et un faible poids
- une sortie VGA sur Axim X50v

Déballage de votre appareil

Votre PDA Axim est vendu avec des accessoires standard et certains éléments supplémentaires en fonction du modèle acheté. L'emballage de votre appareil contient des informations importantes, par exemple la Product key (clé de produit) sur la couverture du CD Mise en route et le numéro de commande sur le bordereau de marchandises. Veillez à noter ces numéros pour un usage ultérieur.

Lors du déballage de votre appareil, vérifiez la présence des éléments suivants. Si un élément est manquant, contactez le support Dell. Reportez-vous à la section «Contacter Dell» à la page 16.

Contenu	Accessoires		
	Élevé	Moyenne	Basse
Axim X50	624 MHz, sans fil, Bluetooth	624 MHz, sans fil, Bluetooth	416 MHz, Bluetooth
Station d'accueil	Standard	Standard	Standard
câble de synchronisation USB	En option	En option	En option

Accessoires			
Contenu	Élevé	Moyenne	Basse
Connecteur d'adaptateur	Standard	Standard	Standard
étui standard	Standard	Standard	Standard
documentation papier	Standard	Standard	Standard
CD Mise en route Axim X50/X50v	Standard	Standard	Standard
Adaptateur secteur et cordon d'alimentation localisé	Standard	Standard	Standard
batterie standard (1100 mAH)	Standard	Standard	Standard
batterie haute capacité * (2200 mAH)	En option	En option	En option
Protections d'écran	Standard	Standard	Standard

En option : Doit être commandé séparément.

Les accessoires standard et en option sont illustrés sur le schéma suivant.

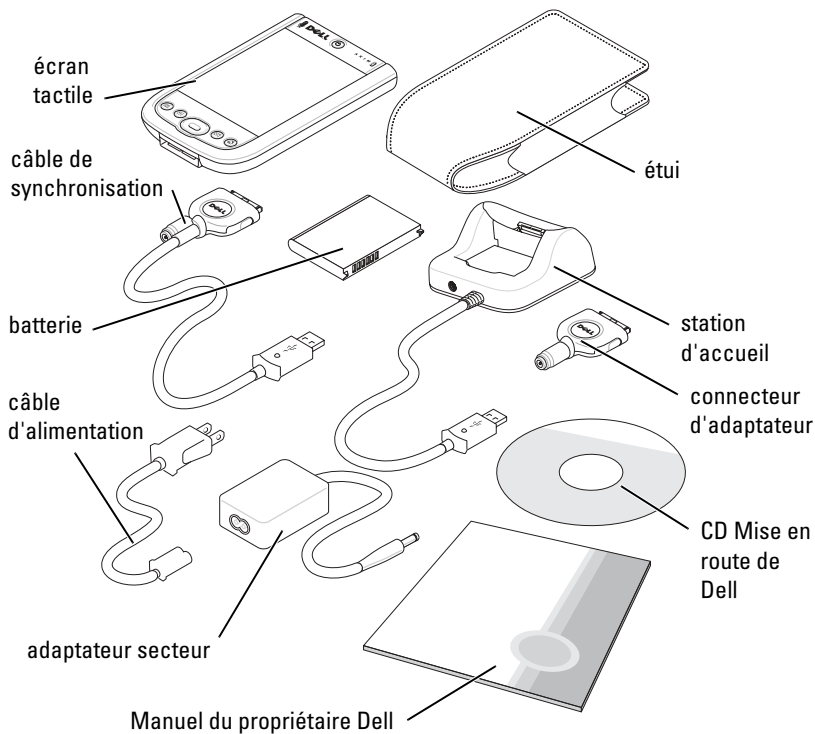

Vues frontale, latérale et arrière

⚠ PRÉCAUTION : Avant de suivre les procédures indiquées dans cette section, consultez et respectez les consignes de sécurité à la page 11

Vues frontale et latérale

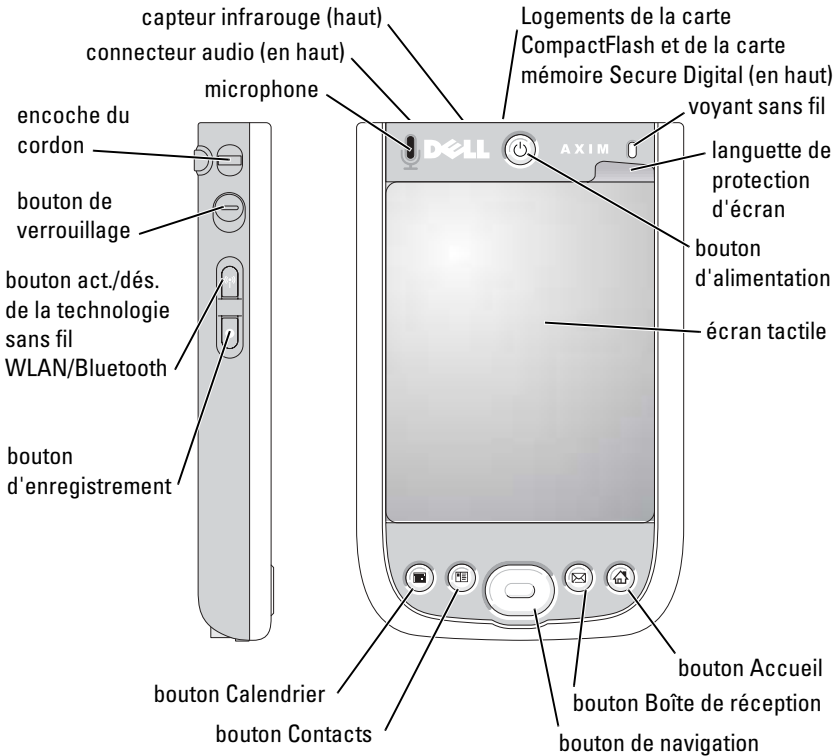

CAPTEUR INFRAROUGE — Permet de transférer des fichiers de votre appareil vers un autre appareil compatible infrarouge sans utiliser de câble.

MICROPHONE — Permet d'enregistrer des sources sonores.

LOGEMENTS DE LA CARTE COMPACTFLASH ET DE LA CARTE MÉMOIRE SECURE DIGITAL —

Reportez-vous à la section «Utilisation des cartes» à la page 63 pour plus d'informations sur l'utilisation des cartes CompactFlash et des cartes mémoire Secure Digital.

BOUTON D'ALIMENTATION — Appuyez sur le bouton d'alimentation pour allumer ou éteindre l'appareil. Appuyez sur le bouton d'alimentation et maintenez-le appuyé pour mettre l'écran en veille. Répétez cette manipulation pour réactiver l'écran.

ÉCRAN TACTILE — Permet de saisir des données à l'aide du stylet. Reportez-vous à la section «Saisie d'informations» à la page 74.

PROTECTION D'ÉCRAN — Protège l'écran tactile de votre appareil. Vous devez changer la protection régulièrement afin de prolonger la durée de vie de l'écran.

BOUTON ACT./DÉS. DE LA TECHNOLOGIE SANS FIL WLAN/BLUETOOTH® — Sur les appareils sans fil, le bouton sert à activer et désactiver la technologie sans fil WLAN et Bluetooth. Appuyez dessus deux fois pour confirmer la désactivation ou l'activation de la technologie WLAN/ Bluetooth. Désactivez les appareils sans fil pour économiser l'énergie. Sur les appareils Bluetooth, le bouton sert à activer et désactiver la technologie sans fil Bluetooth.

État actuel du dispositif sans fil			Nouvel état du dispositif sans fil	
WLAN	Bluetooth		WLAN	Bluetooth
Désactivé	Désactivé		Activé	Activé
Activé	Désactivé	→	Désactivé	Désactivé
Désactivé	Activé		Désactivé	Désactivé
Activé	Activé		Désactivé	Désactivé

BOUTON ACCUEIL — Permet d'ouvrir la fenêtre Accueil ou d'allumer l'appareil.

BOUTON DE NAVIGATION — Appuyez sur la droite, la gauche, le bas ou le haut du bouton de navigation pour déplacer le curseur à l'écran. Appuyez sur le centre pour entrer une sélection.

BOUTON CONTACTS — Permet d'afficher les Contacts ou d'allumer l'appareil.

BOUTON CALENDRIER — Permet d'afficher le Calendrier ou d'allumer l'appareil.

BOUTON D'ENREGISTREMENT — Reportez-vous à la section «Enregistrement d'un message» à la page 82 pour obtenir des informations sur l'utilisation du bouton d'enregistrement.

BOUTON DE VERROUILLAGE — Permet de verrouiller l'appareil et son écran tactile afin que l'appareil ne réagisse pas aux appuis intempêtes sur les touches.

Vue arrière

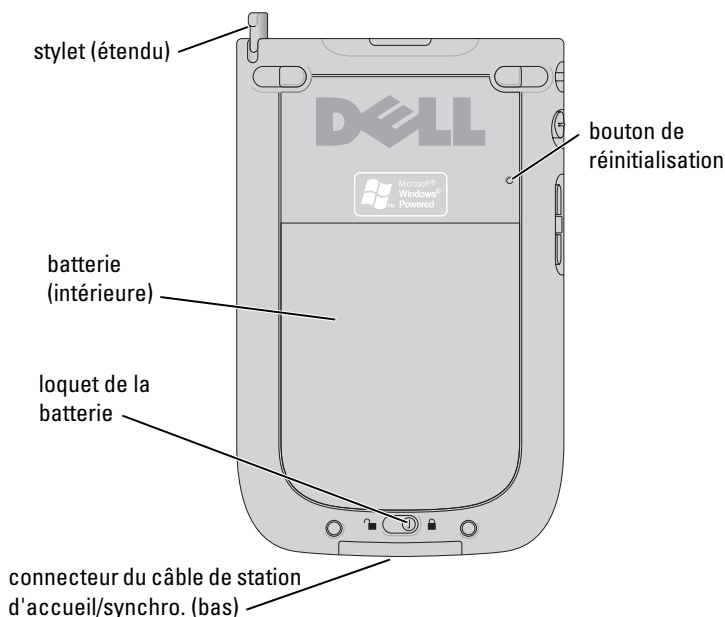

LOQUET DE LA BATTERIE — Ce levier sert à libérer et retirer la batterie principale. Reportez-vous à la section «Installation et retrait de la batterie» à la page 51.

BATTERIE — Reportez-vous à la section «Utilisation de la batterie» à la page 51 pour obtenir des informations sur la batterie principale.

CONNECTEUR DU CÂBLE DE STATION D'ACCUEIL/SYNCHRO. — Reçoit une station d'accueil ou un câble de synchro. Reportez-vous à la section «Connexion à un ordinateur» à la page 58.

BOUTON DE RÉINITIALISATION — Reportez-vous à la section «Réinitialisation de l'Axim» à la page 65 pour obtenir des informations sur l'utilisation du bouton de réinitialisation.

STYLET — Utilisez le stylet pour écrire ou dessiner à l'écran. Pour retirer le stylet, tirez-le vers le haut hors de son support. Pour éviter de perdre le stylet, remettez-le dans son support lorsque vous ne l'utilisez pas. Assurez-vous que le stylet est orienté correctement lorsque vous le remettez dans son logement.

Utilisation de la batterie

Votre appareil est livré avec une batterie standard de 1100 mAH (milli-Ampère-Heure) d'une autonomie minimale de 5 à 8 heures. Une batterie de 2200 mAH est également disponible. Son autonomie minimale est de 10 à 16 heures.

➔ **AVIS** : N'utilisez pas votre appareil pour la première fois sans avoir au préalable chargé la batterie pendant au moins 8 heures.

Avant d'utiliser votre appareil pour la première fois, vous devez charger la batterie. Appuyez sur le bouton d'alimentation pour allumer l'appareil. Une fois la batterie chargée, vous pouvez démarrer votre appareil en suivant les consignes du système d'exploitation pour afficher l'écran Aujourd'hui. Le voyant du bouton d'alimentation vous indique l'état de charge de la batterie. Reportez-vous à l'Aide de Pocket PC en ligne pour obtenir de plus amples informations.

Installation et retrait de la batterie

Pour installer la batterie :

- 1 Vérifiez que l'appareil est éteint.
- 2 Déverrouillez le loquet de la batterie et retirez le cache de la batterie.
- 3 Alignez les contacts de la batterie sur les contacts du logement de la batterie et insérez la batterie jusqu'à ce que vous entendiez un déclic.

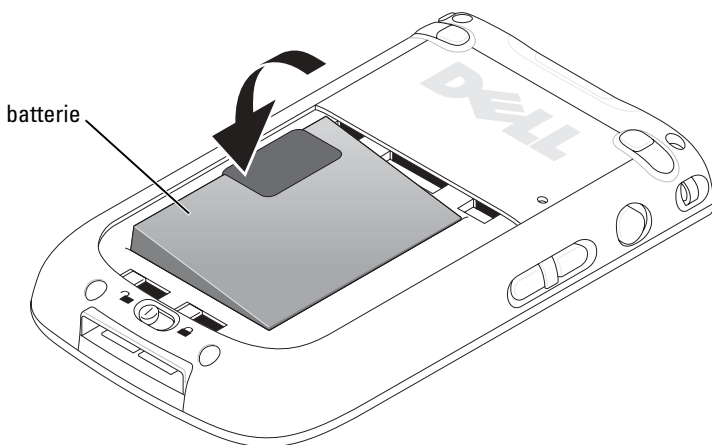

- 4 Refermez le cache de la batterie.
- 5 Verrouillez le cache de la batterie en faisant glisser le loquet vers la droite.

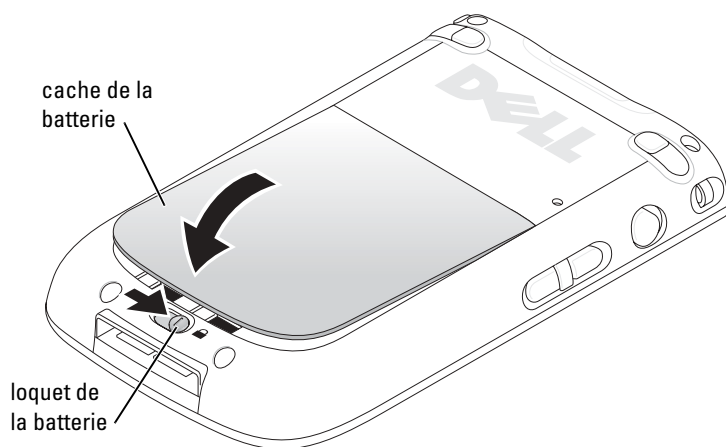

Pour retirer la batterie :

- 1 Faites glisser le loquet de la batterie vers la gauche pour déverrouiller le cache.
- 2 Soulevez le cache de la batterie.

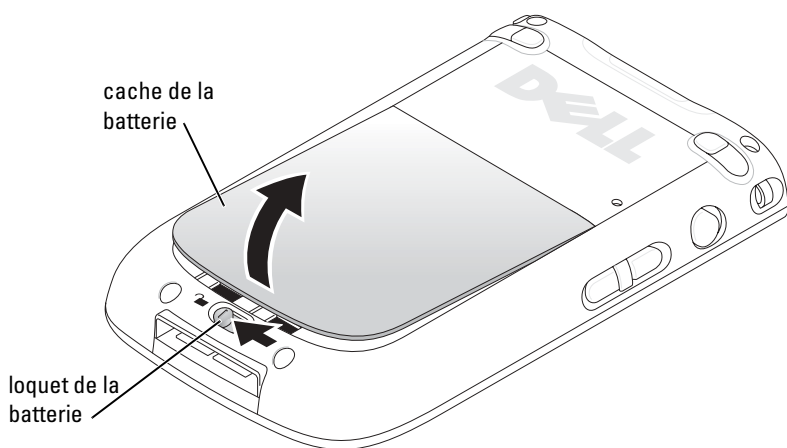

- 3 Tirez sur la languette de retrait pour faire sortir la batterie hors de son logement.

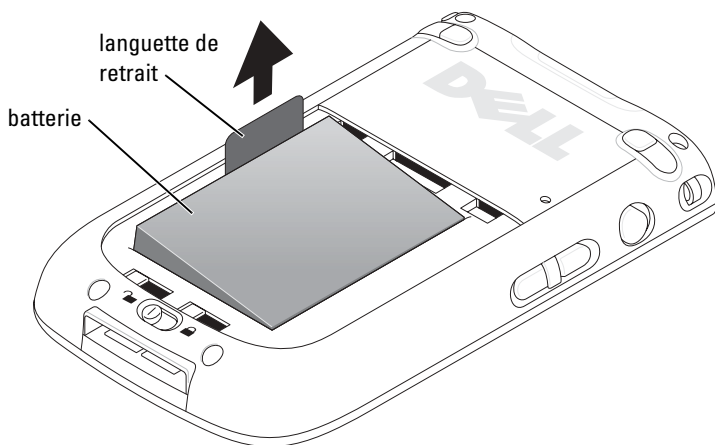

REMARQUE : Votre numéro de service est situé sous la batterie à l'intérieur du logement. Vous en aurez besoin pour accéder au site de support de Dell support.dell.com ou pour appeler le service clientèle ou le support technique de Dell.

Chargement de la batterie

Avant d'utiliser votre appareil pour la première fois, vous devez charger la batterie. Par la suite, rechargez la batterie chaque fois que son niveau de charge devient faible (le voyant du bouton d'alimentation clignote orange).

Chargez la batterie à l'aide d'une des méthodes suivantes :

- Connectez l'adaptateur secteur directement à l'adaptateur chargeur, puis connectez l'adaptateur chargeur à l'appareil.
- Connectez l'adaptateur secteur au câble de synchronisation, puis connectez le câble à l'appareil. Reportez-vous à la section «Utilisation du câble de synchronisation» à la page 62.
- Connectez l'adaptateur secteur à la station d'accueil et insérez l'appareil dans la station d'accueil. Pour de plus amples informations, reportez-vous à la section «Utilisation de la station d'accueil» à la page 58.
- Connectez la station d'accueil avec l'appareil à un ordinateur en fonctionnement. Reportez-vous à la section «Chargement USB» à la page 60. Reportez-vous également au schéma de configuration pour plus de détails.

Le temps de charge complète du bloc batterie standard (1100 mAh) est de 5 heures ; celui du bloc batterie supérieur (2200 mAh) est de 10 heures.

Si la batterie principale est très faible, l'appareil entre en mode «Veille» et l'appareil s'éteint.



REMARQUE : Afin d'empêcher la perte de données, une portion de la batterie principale conserve les données pendant 72 heures dès lors que votre appareil s'est mis en mode Veille. Une batterie supplémentaire, la batterie de secours interne, est conçue pour conserver vos données lorsque vous retirez la batterie principale. Elle les conserve pendant 30 minutes.

Pour remédier à une charge de batterie très faible :

- 1 Branchez l'adaptateur secteur ou remplacez la batterie principale par une batterie chargée.
- 2 Appuyez sur le bouton d'alimentation pour allumer l'appareil.

Par défaut, l'appareil s'éteint s'il reste inutilisé pendant un certain laps de temps. C'est le mode Veille. Pour plus d'informations sur le réglage de la durée pendant laquelle l'appareil peut rester inactif avant de s'éteindre, reportez-vous à la section «Onglet Système» à la page 84.

Vérification de l'alimentation de la batterie

Le voyant du bouton d'alimentation vous permet de vérifier l'état d'alimentation de la batterie.

État de la batterie	État du voyant du bouton d'alimentation
Batterie complètement chargée (et connectée à une alimentation externe)	Vert fixe
Faible charge	Orange clignotant
En cours de chargement	Orange fixe
Émission de notification	Vert clignotant

Utilisation de votre Axim

Lorsque vous allumez votre appareil, (ou après quatre heures d'inactivité), l'écran **Aujourd'hui** apparaît. Vous pouvez également afficher l'écran **Aujourd'hui** en appuyant sur le bouton **Démarrer**, puis sur **Aujourd'hui**. L'écran **Aujourd'hui** affiche la date et des informations sur le propriétaire de l'appareil, l'horaire de la journée et les tâches importantes. Pour personnaliser l'écran **Aujourd'hui** :

- 1 Appuyez sur **Démarrer** → **Paramètres**.
- 2 Appuyez sur l'onglet **Privé** → **Aujourd'hui**.

Utilisez l'onglet **Apparence** pour modifier l'arrière-plan de l'écran **Aujourd'hui**.

L'onglet **Éléments** sert à modifier les éléments qui apparaissent sur l'écran **Aujourd'hui**.

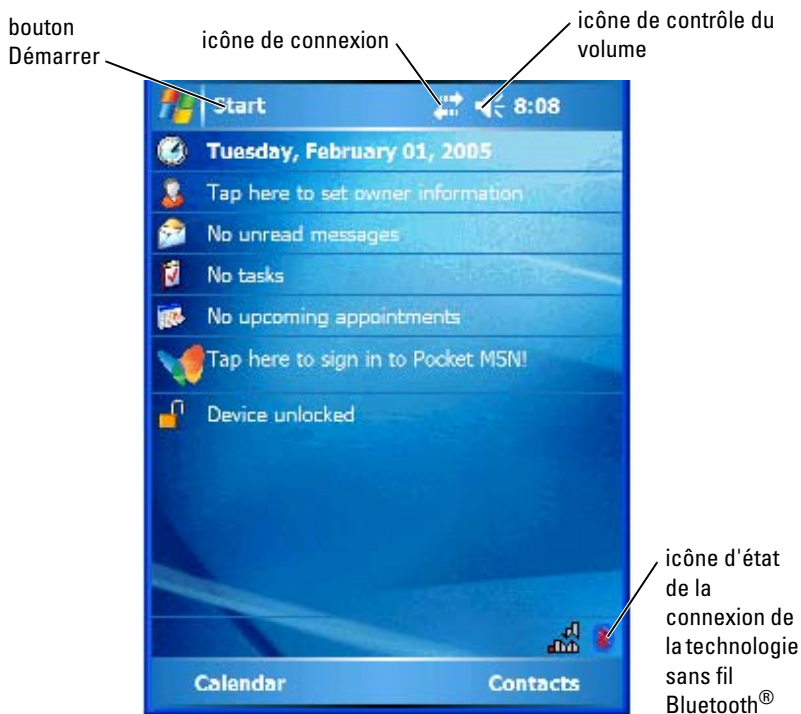

Modification du mode d'affichage sur votre appareil

L'Axim X50/X50v équipé du logiciel Microsoft® Windows Mobile™ Version 5.0 pour Pocket PC Premium Edition peut afficher l'écran en mode Paysage et Portrait.

Pour changer le mode d'affichage de Paysage à Portrait :

- 1 Appuyez sur **Démarrer** → **Paramètres**.
- 2 Dans la fenêtre **Paramètres**, appuyez sur **Système** → **Écran**.
- 3 Dans la fenêtre **Écran**, appuyez sur **Portrait** pour sélectionner le mode portrait.
 **REMARQUE** : Pour passer du mode d'affichage Portrait à Paysage, appuyez sur **Paysage**.
- 4 Appuyez sur **OK** et fermez la fenêtre.

Fonctionnement de l'Axim

Utilisation du bouton d'alimentation

Appuyez sur le bouton d'alimentation pour allumer ou éteindre l'appareil. Appuyez sur le bouton d'alimentation et maintenez-le appuyé pour mettre l'écran en veille. Il est alors en mode économiseur d'énergie. Répétez cette manipulation pour réactiver l'écran.

- Si l'appareil est relié à une alimentation externe et que la batterie principale est complètement chargée, le voyant du bouton d'alimentation est vert fixe.
- Lorsque la batterie est déchargée, le voyant du bouton d'alimentation clignote orange.
- Lorsque la batterie est en cours de charge, le voyant du bouton d'alimentation est orange fixe.
- Lorsque l'appareil émet une notification, le voyant du bouton d'alimentation clignote rapidement en vert.

Utilisation du stylet

Votre appareil est doté d'un stylet qui permet de sélectionner les éléments et de saisir du texte. Sur l'appareil, le stylet remplace la souris :

- Appuyer — Touchez l'écran une fois avec le stylet pour ouvrir des éléments et sélectionner des options.
- Faire glisser — Maintenez le stylet sur l'écran et faites-le glisser pour sélectionner du texte et des images. Faites-le glisser sur une liste pour sélectionner plusieurs éléments.
- Appuyer et maintenir — Appuyez sur un élément avec le stylet et restez dessus pour afficher la liste des actions disponibles pour cet élément. Dans le menu déroulant qui apparaît, appuyez sur l'action que vous voulez effectuer.

Pour de plus amples informations, reportez-vous à la section «Saisie d'informations» à la page 74.

Connexion à un ordinateur

Vous pouvez connecter votre appareil à un ordinateur à l'aide d'une station d'accueil ou directement à l'aide d'un câble de synchronisation. Connectez votre appareil à un ordinateur pour :

- Ajouter des programmes à votre appareil. Pour de plus amples informations, reportez-vous à la section «Ajout de programmes utilisant Microsoft® ActiveSync®» à la page 117.
- Synchroniser les données de votre appareil avec celles de votre ordinateur.

Pour des informations sur la synchronisation de vos données, consultez les ressources suivantes :

- Aide ActiveSync de votre ordinateur
- Aide ActiveSync de votre appareil

Utilisation de la station d'accueil



REMARQUE : Selon sa configuration, votre appareil peut être livré ou non avec une station d'accueil.

Utilisez la station d'accueil pour :

- Synchroniser les données de votre appareil avec celles de votre ordinateur.
- Brancher l'appareil sur une prise secteur pour économiser l'énergie de la batterie.
- Charger la batterie principale. Pour de plus amples informations, reportez-vous à la section «Utilisation de la batterie» à la page 51 .
- Charger une batterie de rechange. Notez que la batterie de rechange est en option.



REMARQUE : Avant de connecter votre appareil à un ordinateur pour la première fois, installez ActiveSync sur l'ordinateur à l'aide du CD *Mise en route Dell™*.

Pour connecter votre appareil à la station d'accueil :

- 1 Connectez l'adaptateur secteur à la station d'accueil et à une prise électrique.
- 2 Placez l'Axim dans la station d'accueil près de votre ordinateur.
- 3 Connectez le câble de synchronisation USB sur la station d'accueil et sur l'ordinateur.

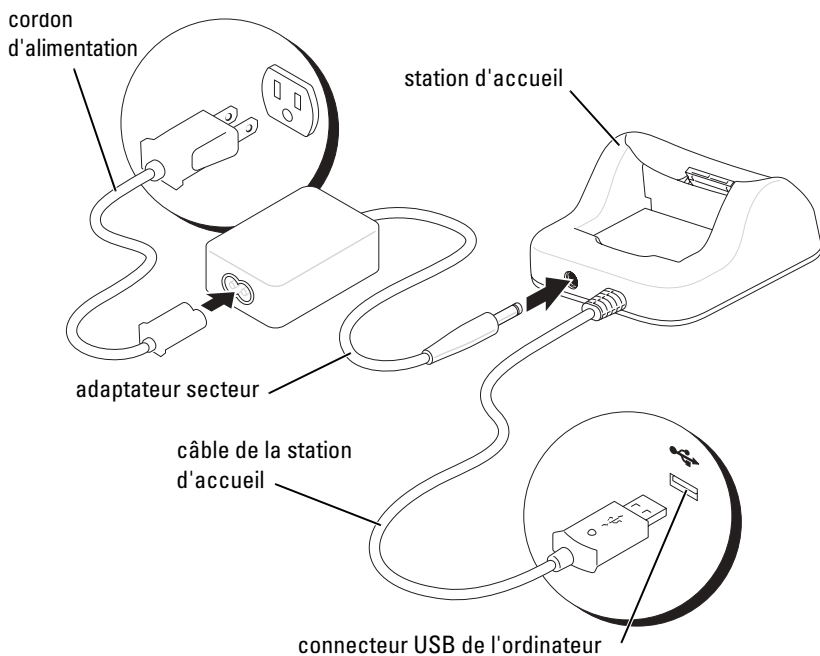

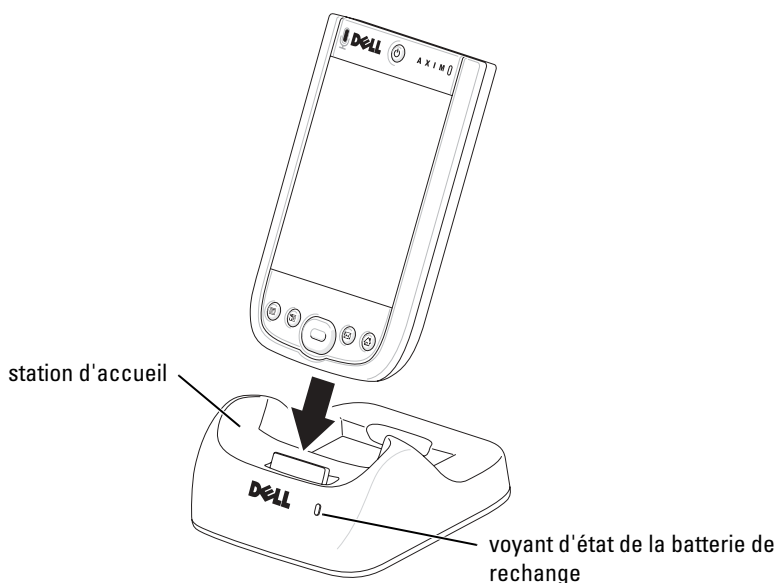

Une fois l'appareil bien installé dans la station d'accueil, le bouton d'alimentation de l'appareil s'allume et l'icône d'état de la connexion apparaît sur la barre de commande (reportez-vous à la section page 67).

REMARQUE : Le bouton d'alimentation de l'appareil indique l'état de charge de la batterie principale. Pour en savoir plus, reportez-vous à la description des couleurs du bouton d'alimentation à la page 57.

Le voyant d'état de la batterie de recharge situé sur la station d'accueil fonctionne de la manière suivante :

- Vert — La batterie de recharge est entièrement chargée.
- Orange — La batterie de recharge est en cours de charge.

Pour retirer l'appareil de sa station d'accueil, soulevez-le verticalement.

Chargement USB

Vous pouvez charger la batterie de votre appareil lorsque la station d'accueil équipée de l'appareil est connectée à un ordinateur en fonctionnement via un câble USB.

REMARQUE : Le chargement USB ne peut pas se faire si l'appareil est allumé.

Vous pouvez charger la batterie à l'aide d'un port USB 5 V/500 mA lorsque l'appareil est éteint.

 **REMARQUE** : L'utilisation d'un concentrateur USB externe avec ports 5 V/100 mA pour charger la batterie de l'appareil peut entraîner une chute de tension temporaire dans le concentrateur et l'altération du fonctionnement des autres périphériques USB connectés aux ports du concentrateur jusqu'à ce que l'appareil soit retiré.

 **REMARQUE** : Le chargement de la batterie via un port USB prend plus de temps que le chargement par adaptateur secteur direct.

Le chargeur de l'appareil arrête le processus de chargement au bout de sept heures. Si vous avez besoin de plus de sept heures pour charger la batterie de l'appareil, débranchez et reconnectez le câble USB pour relancer le processus de chargement.

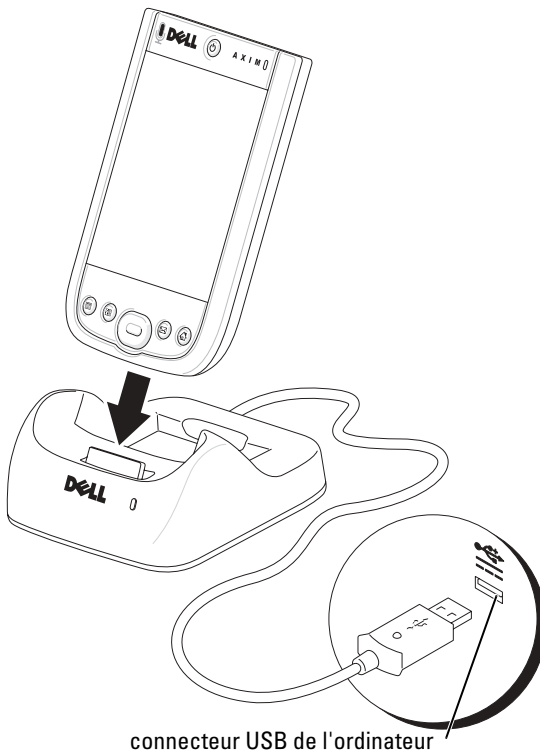

Utilisation du câble de synchronisation

Le câble de synchronisation servira à connecter votre appareil directement à l'ordinateur sans utiliser la station d'accueil.



REMARQUE : Selon sa configuration, votre appareil peut être livré ou non avec un câble de synchronisation.

Pour connecter le câble de synchronisation :

- 1 Connectez le câble de synchronisation à votre appareil. Vérifiez que le logo Dell est vers le haut.
- 2 Connectez le connecteur USB du câble au connecteur USB de votre ordinateur.



AVIS : Avant d'insérer ou de retirer le connecteur du câble de synchronisation et d'éviter de l'endommager, appuyez sur les deux boutons sur les côtés du connecteur afin de libérer le verrou.

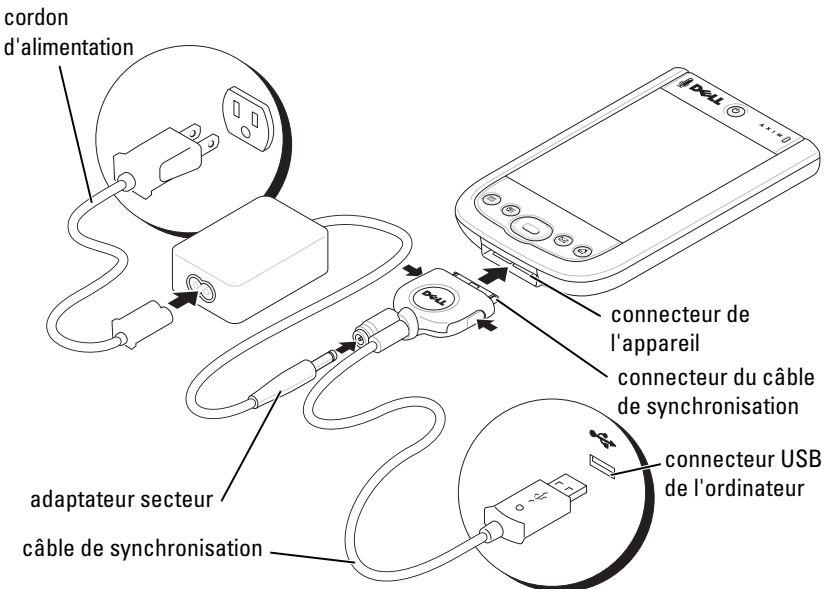

Connexion à un projecteur

Vous pouvez connecter l'appareil à un projecteur à l'aide d'un câble VGA.



REMARQUE : L'option VGA est uniquement disponible pour le modèle VGA de l'appareil. Si vous souhaitez recevoir le câble VGA avec votre appareil, vous devez le commander.



REMARQUE : Vous devez installer le programme **Viewer** à partir du CD pour que l'appareil puisse détecter le projecteur. Pour configurer le programme, reportez-vous à la section **Aide** du programme.

Pour connecter l'appareil au projecteur, branchez le connecteur de synchronisation du câble VGA sur l'appareil, puis l'autre connecteur du câble VGA sur le câble du projecteur. Exécutez le programme **Viewer** pour que l'appareil puisse détecter le projecteur.

Utilisation des cartes

Votre appareil est doté de deux logements situés sur sa partie supérieure. Le plus grand des deux logements accueille les cartes CompactFlash Type II. Le plus petit accueille les cartes mémoire Secure Digital (SD), les cartes Secure Digital I/O (SDIO) et la carte MultiMediaCard (MMC). Ces trois types de carte mémoire existent dans des capacités allant de 64 Mo à 1 Go ou 2 Go.

Cartes CompactFlash

Votre appareil prend en charge les cartes CompactFlash de type II. Parmi les types de cartes les plus courants figurent :

- Modem — Connectez une ligne téléphonique pour transmettre des données par modem.
- Communications sans fil — Transmettez des données sans avoir à brancher de câble. Vous pouvez utiliser des cartes telles que les cartes internes avec la technologie sans fil Bluetooth et cartes de réseau local sans fil 802.11b.
- Stockage — Enregistrez vos données ou installez des programmes sur une carte mémoire.

Si aucune carte CompactFlash n'est installée, insérez le cache en plastique pour protéger le logement de la carte CompactFlash.

Pour installer une carte CompactFlash :

- 1 Si un cache est installé, retirez-le.

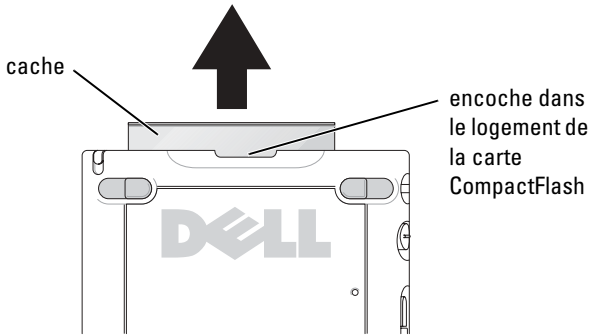

- 2 Alignez la languette au dos de la carte CompactFlash sur l'encoche dans le logement de la carte CompactFlash, puis faites glisser la carte dans le logement.



AVIS : Ne forcez pas. Si vous sentez une résistance, retirez la carte, vérifiez son orientation et réinsérez-la.

Pour des informations supplémentaires, reportez-vous à la documentation livrée avec votre carte.

Cartes mémoire Secure Digital

Les cartes mémoire Secure Digital servent à enregistrer ou sauvegarder des données.

Pour installer une carte mémoire Secure Digital :

- 1 Si une carte ou un cache en plastique est déjà installée, appuyez dessus pour le débloquer, puis retirez-le.

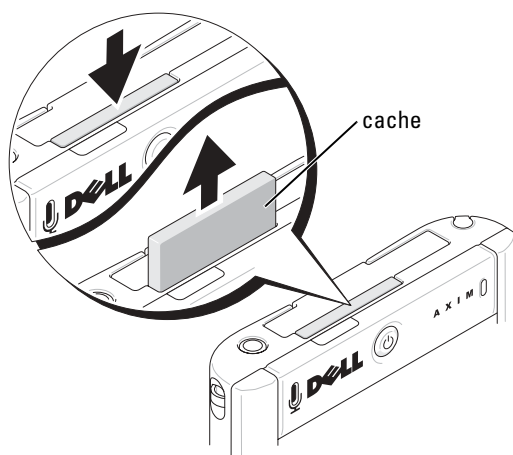

- 2 Vérifiez que la carte est orientée correctement et faites-la glisser dans le logement jusqu'à ce qu'un déclic se produise.

AVIS : Ne forcez pas. Si vous sentez une résistance, retirez la carte, vérifiez son orientation et réinsérez-la.

Pour des informations supplémentaires, reportez-vous à la documentation livrée avec votre carte.

Réinitialisation de l'Axim

Réinitialisation

Lorsque vous effectuez une réinitialisation, l'appareil efface toutes les données qui n'ont pas été enregistrées dans la mémoire morte. En d'autres termes, vos fichiers et programmes enregistrés ne sont pas supprimés. Si l'appareil ne répond pas lorsque vous appuyez sur l'écran ou que vous appuyez sur un bouton, essayez d'effectuer une réinitialisation .

Pour ce faire, appuyez sur le bouton de réinitialisation avec le stylet.

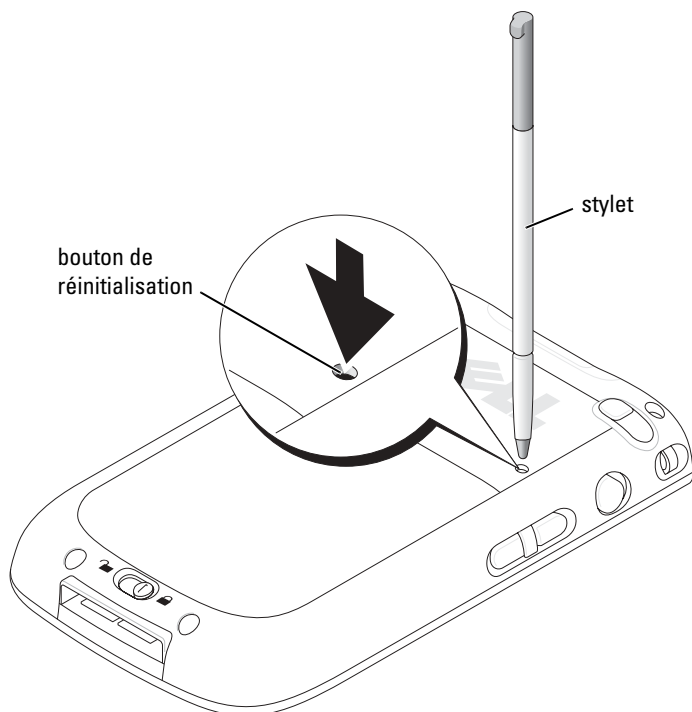

Redémarrage à froid

- ➡ **AVIS :** Lorsque vous effectuez un redémarrage à froid, vous perdez toutes les données stockées dans la mémoire Flash de votre appareil et tous les programmes que vous avez installés sur votre appareil.

Effectuez un redémarrage à froid si :

- Vous voulez rétablir les paramètres usine par défaut.
- Vous avez oublié votre mot de passe et que vous avez besoin de le réinitialiser.
- Votre appareil a de graves problèmes de fonctionnement et vous avez déjà tenté une réinitialisation.

- ➡ **AVIS :** Il vous est vivement conseillé de sauvegarder vos données avant d'effectuer un redémarrage à froid. Reportez-vous au *Guide de mise en route* qui figure sur le CD de mise à niveau.



Pour effectuer un redémarrage à froid :





- 1 Appuyez sur le bouton d'alimentation et maintenez-le enfoncé.
- 2 Avec le stylet, appuyez sur le bouton de réinitialisation pendant environ deux secondes.
- 3 Suivez les instructions qui s'affichent à l'écran.







Utilisation du logiciel Microsoft® Windows Mobile™ Version 5.0 pour Pocket PC Premium Edition

Le système d'exploitation Windows Mobile 5.0 est fourni avec une multitude de nouvelles fonctionnalités et des interfaces améliorées. L'écran et la tablette tactile sont similaires à Windows™ XP pour ordinateur. La RAM est uniquement utilisée pour les applications en cours d'exécution. La ROM est le lieu de stockage des applications, des données PIM et des fichiers. Pour plus de détails, rendez-vous sur le site www.microsoft.com.

Icônes d'état

 **REMARQUE** : S'il n'y a pas suffisamment de place pour afficher toutes les icônes de notification de l'appareil, appuyez sur l'icône  pour afficher la liste cachée des icônes.

Icône	Description
	Nouvel E-mail ou message court (SMS)
	Nouveau message instantané
	Niveau de charge de la batterie
	Batterie déchargée
	Batterie en cours de charge

Icône	Description
	Pas de batterie
	Erreur de synchronisation
	Volume éteint
	Bluetooth
	WiFi activé
	Communication de données WiFi
	Icône Aide

Programmes

Pour passer d'un programme à un autre, sélectionnez le programme de votre choix dans le menu **Démarrer**. Pour accéder aux programmes qui ne sont pas répertoriés dans le menu **Démarrer**, appuyez sur **Démarrer** → **Programmes**, puis sur le nom du programme.



REMARQUE : Les noms des cases à cocher et des menus déroulants s'affichent en abrégé dans certains programmes. Pour voir le nom entier qui correspond à un nom abrégé, appuyez sur ce nom avec le stylet, puis maintenez le stylet dessus. Faites glisser le stylet hors du nom afin que la commande correspondante ne soit pas exécutée.

Boutons de programme

Vous pouvez également passer à certains programmes en appuyant sur un bouton de programme. Votre appareil comporte quatre boutons de programmes sur sa face avant. Les icônes figurant sur les boutons identifient les programmes qu'elles permettent de lancer. Par défaut, les boutons lancent les programmes (Accueil), (Messagerie, Contacts et Calendrier.

Barre de commutateur

Vous pouvez utiliser la barre de commutateur pour passer à des programmes ou pour fermer les programmes ouverts. Pour lancer la barre de commutateur :



- 1 Appuyez sur **Démarrer** → **Paramètres**.
- 2 Appuyez sur **Système** → **Barre de commutateur**.









L'icône de barre de commutateur  apparaît sur la barre de navigation.

Appuyez sur  pour afficher la liste de tous les programmes ouverts. Dans le menu **Barre de commutateur** :

- Appuyez sur **Paramètres de luminosité** ou **Paramètres d'alimentation** pour configurer ces paramètres.
- Appuyez sur le nom d'un programme pour passer à ce programme.
- Appuyez sur **Quitter le programme actuel** pour fermer le programme en cours.
- Appuyez sur **Quitter tous les programmes** pour fermer tous les programmes ouverts.
- Appuyez sur **Quitter la barre de commutateur** pour fermer le menu.

Le tableau suivant contient une liste partielle des programmes présents sur votre appareil. Reportez-vous au CD *Mise en route Dell™* pour obtenir la liste des programmes supplémentaires que vous pouvez installer sur votre appareil.

Icône	Programme	Description
	ActiveSync	Pour synchroniser les informations entre votre appareil et votre ordinateur.
	Calendrier	Pour effectuer le suivi de vos rendez-vous et créer des requêtes de rendez-vous.
	Contacts	Pour garder trace de vos amis et de vos collègues.

Icône	Programme	Description
	Messagerie	Pour envoyer et recevoir des e-mails.
	Internet Explorer Mobile	Pour parcourir des sites Web et WAP et télécharger de nouveaux programmes et fichiers depuis Internet.
	Notes	Pour créer des notes manuscrites ou dactylographiées, des dessins ou des enregistrements.
	Tâches	Pour effectuer le suivi de vos tâches.
	Excel Mobile	Pour créer de nouveaux classeurs ou afficher et modifier des classeurs Excel que vous avez créés sur votre ordinateur.
	Pocket MSN	Pour envoyer et recevoir des messages instantanés avec vos contacts MSN Messenger.
	Word Mobile	Pour créer de nouveaux documents ou afficher et modifier des documents Word que vous avez créés sur votre ordinateur.
	PowerPoint Mobile	Pour afficher des diapositives de présentation PowerPoint.

Barre de navigation et barre de commandes

La barre de navigation est située en haut de l'écran. Elle affiche le programme actif et l'heure et vous permet de passer à d'autres programmes et de fermer des écrans.

La barre de commandes située au bas de l'écran sert à lancer des tâches dans les programmes. La barre de commandes porte des noms de menu, des icônes et l'icône du panneau de saisie. Pour créer un nouvel élément dans le programme actif, appuyez sur **Nouveau**. Pour voir le nom d'une icône, appuyez sur l'icône avec le stylet et maintenez-le. Faites glisser le stylet en dehors de l'icône afin que la commande ne soit pas exécutée.

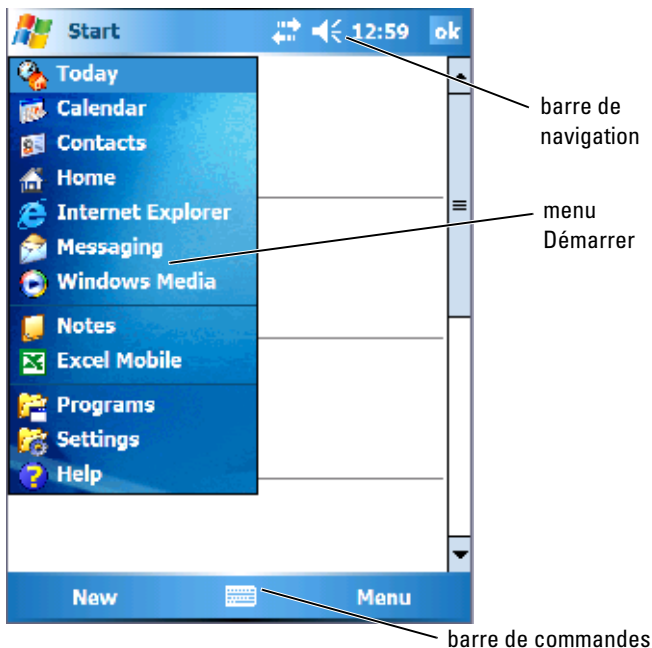

Menus contextuels

Avec les menus contextuels, vous pouvez sélectionner rapidement une action pour un élément. Par exemple, vous pouvez utiliser le menu contextuel de la liste de contacts pour supprimer un contact, en faire une copie, ou lui envoyer un E-mail. Les menus contextuels varient d'un programme à l'autre. Pour accéder à un menu contextuel, appuyez avec le stylet sur le nom d'un élément et maintenez-le. Lorsque le menu apparaît, soulevez le stylet et appuyez sur l'action que vous souhaitez effectuer. Pour fermer le menu sans exécuter d'action, appuyez n'importe où hors du menu.

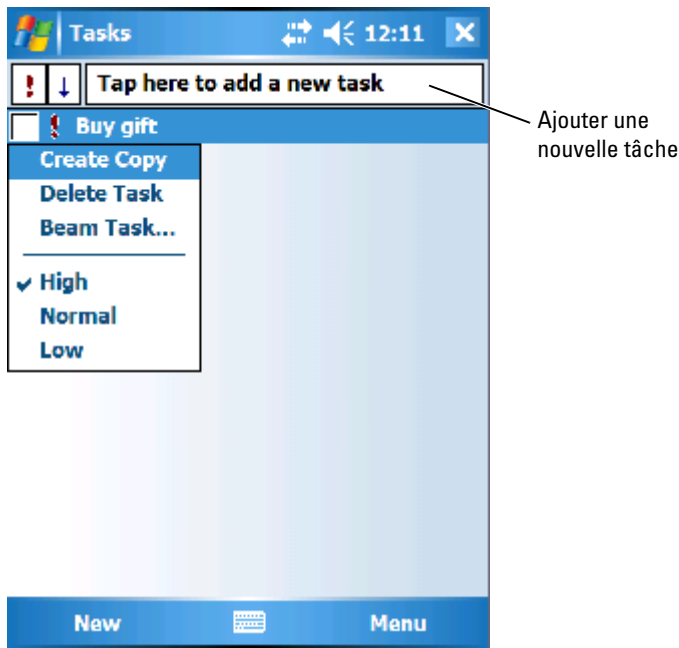

Recherche d'informations

La fonction Recherche de votre appareil permet de trouver des informations rapidement.

Pour rechercher des fichiers ou d'autres éléments :

- 1 Appuyez sur **Démarrer** → **Programmes** → **Rechercher**.
- 2 Dans **Lancer une recherche**, saisissez le nom du fichier, le mot ou l'information que vous voulez.
Si vous avez déjà recherché cet élément auparavant, appuyez sur la flèche **Lancer une recherche** pour sélectionner l'élément dans la liste.
- 3 Dans **Type**, sélectionnez un type de données permettant de circonscrire votre recherche.
- 4 Appuyez sur **Rechercher**.
Le dossier **Mes Documents** et les sous-dossiers sont examinés.
- 5 Dans la liste **Résultats**, appuyez sur l'élément que vous voulez ouvrir.

Vous pouvez également utiliser l'Explorateur de fichiers pour trouver des fichiers sur votre appareil et les organiser en dossiers. Dans le menu Démarrer, appuyez sur Programmes → Explorateur de fichiers.

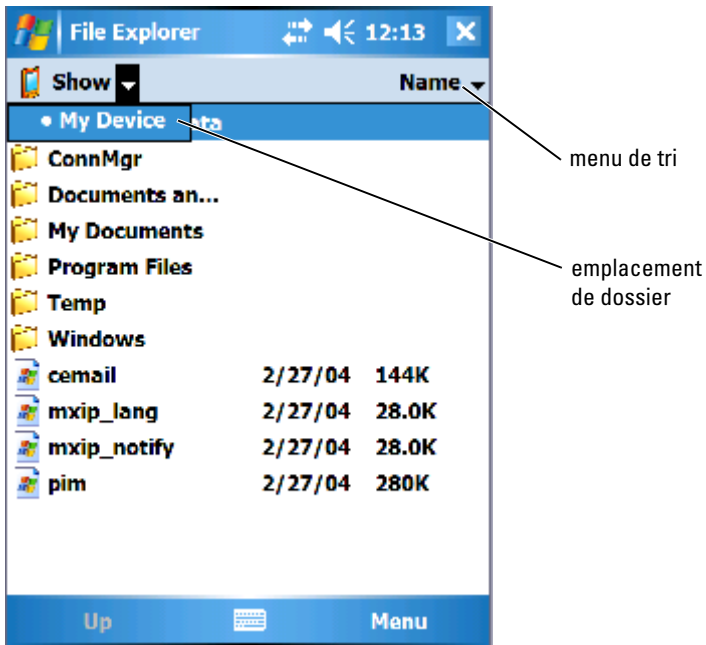

Sauvegarde des données

Pour éviter ou minimiser la perte de données, sauvegardez régulièrement les données stockées sur votre appareil. Utilisez ActiveSync pour synchroniser les fichiers de l'appareil avec ceux de votre ordinateur. Vous pouvez également faire un glisser-déposer des fichiers depuis votre appareil vers votre ordinateur avec l'Explorateur Windows. Pour des informations supplémentaires, reportez-vous à l'Aide de ActiveSync sur votre ordinateur. Reportez-vous également à la section «Installation et utilisation d'ActiveSync» à la page 88.



REMARQUE : Afin d'empêcher la perte de données, une portion de la batterie principale conserve les données pendant 72 heures dès lors que votre appareil n'est plus alimenté. Une batterie supplémentaire, la batterie de secours interne, est conçue pour conserver vos données lorsque vous retirez la batterie principale. Elle les conserve pendant 30 minutes.

Saisie d'informations

Vous pouvez saisir des informations de plusieurs façons :

- Utilisez le panneau de saisie pour taper du texte avec le clavier virtuel ou une autre méthode.
- Écrivez directement sur l'écran avec le stylet.
- Dessinez sur l'écran avec le stylet.
- Parlez dans le micro de votre appareil pour enregistrer un message.

Utilisez Microsoft® ActiveSync® pour synchroniser ou copier des informations depuis votre ordinateur sur votre appareil. Pour des informations supplémentaires, consultez l'aide ActiveSync sur l'ordinateur.



REMARQUE : Certaines des fonctions mentionnées dans cette section ne sont pas obligatoirement prises en charge par le système d'exploitation dans toutes les langues.

Saisie de texte à l'aide du panneau de saisie

Le panneau de saisie sert à entrer des informations dans les programmes de votre appareil. Vous pouvez taper à l'aide du clavier virtuel ou écrire avec le stylet en utilisant Letter Recognizer (Identificateur de lettre), Block Recognizer (Identificateur de bloc), ou Transcriber (Transcripteur). Dans tous les cas, les caractères apparaissent à l'écran comme du texte tapé.

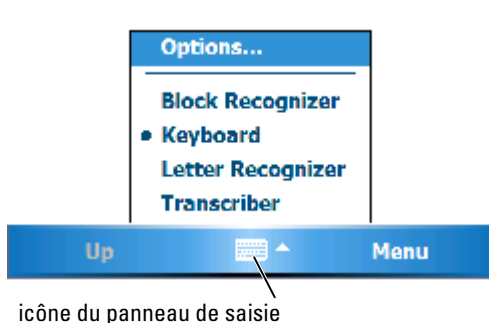

Pour afficher ou masquer le panneau de saisie, appuyez sur son icône. Appuyez sur la flèche en regard de l'icône du panneau de saisie pour changer de méthode d'entrée.

Lorsque vous utilisez le panneau de saisie, votre appareil anticipe le mot que vous tapez ou écrivez et l'affiche au-dessus du panneau de saisie. Lorsque vous appuyez sur le mot affiché, celui-ci est inséré au point d'insertion. Plus vous utilisez votre appareil, plus nombreux sont les mots qu'il anticipe.

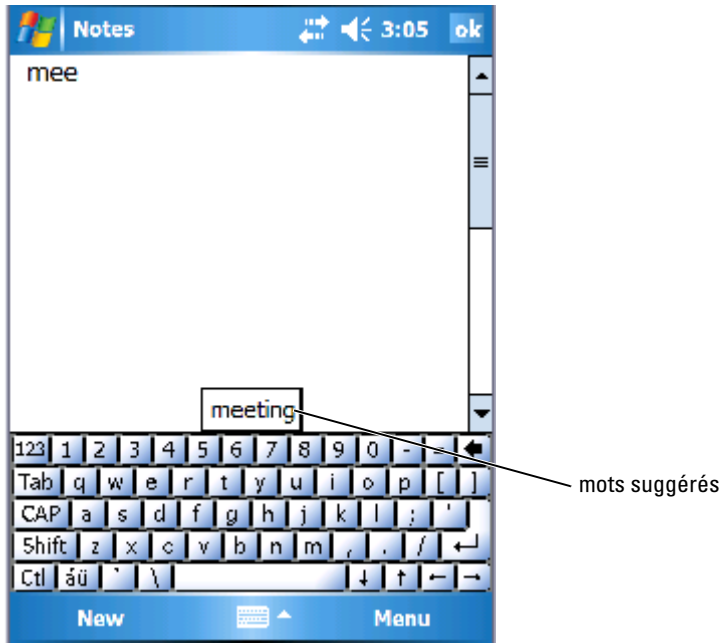

Pour changer les options de suggestion de mot, comme le nombre de mots suggérés :

- 1 Appuyez sur Démarrer → Paramètres → Privé → Saisie.
- 2 Appuyez sur l'onglet Saisie automatique.
- 3 Définissez les paramètres désirés et appuyez sur OK.

Entrez les données à l'aide du clavier virtuel

- 1 Appuyez sur la flèche de sélection de l'entrée et appuyez sur Clavier.
- 2 Appuyez sur les touches du clavier virtuel avec votre stylet.

Letter Recognizer (Identificateur de lettre)

L'identificateur de lettre vous permet d'utiliser votre stylet pour écrire des lettres à l'écran comme vous le feriez sur du papier.



REMARQUE : L'identificateur de lettre est fourni avec les systèmes d'exploitation en anglais, français, allemand, italien et espagnol. Les autres versions ne prennent pas en charge l'identificateur de lettre.

- 1 Appuyez sur la flèche de sélection de l'entrée puis sur **Identificateur de lettre**.
- 2 Saisissez les caractères, les nombres et les symboles dans la zone d'écriture dédiée.
 - Saisissez les lettres en majuscules dans la zone ABC (à gauche) de la boîte.
 - Saisissez les lettres en minuscules dans la zone abc (au milieu) de la boîte.
 - Saisissez les nombres dans la zone 123 (à droite) de la boîte.
 - Saisissez les signes de ponctuation et les symboles dans n'importe quelle zone de la boîte puis en saisissant le caractère désiré.

Les lettres sont converties en texte d'imprimerie à l'écran. Pour obtenir des instructions détaillées sur l'utilisation de l'identificateur de lettre, appuyez sur le point d'interrogation en regard de la zone d'écriture.



REMARQUE : Appuyez sur **Démo** pour savoir quels sont les tracés de caractères reconnus par l'appareil.

Block Recognizer (Identificateur de bloc)

L'identificateur de bloc vous permet d'utiliser des tracés de caractères qui sont similaires à ceux utilisés sur d'autres appareils de poche.



REMARQUE : L'identificateur de bloc est inclus dans les systèmes d'exploitation en anglais, français, allemand, italien et espagnol. Les autres versions ne prennent pas en charge l'identificateur de bloc.

- 1 Appuyez sur la flèche de sélection de l'entrée puis sur **Identificateur de bloc**.

2 Saisissez les caractères, les nombres et les symboles dans la zone d'écriture dédiée.

- Saisissez les lettres dans la zone abc (à gauche) de la boîte.
- Saisissez les nombres dans la zone 123 (à droite) de la boîte.
- Saisissez les signes de ponctuation et les symboles dans n'importe quelle zone de la boîte puis en saisissant le caractère désiré.

Les tracés de caractères sont convertis en texte à l'écran. Pour obtenir des instructions détaillées sur l'utilisation de l'identificateur de bloc, appuyez sur le point d'interrogation en regard de la zone de saisie.



REMARQUE : Appuyez sur **Démo** pour savoir quels sont les tracés de caractères reconnus par l'appareil.

Transcriber (Transcripteur)

Le transcripteur vous permet d'écrire n'importe où sur l'écran avec le stylet comme vous le feriez sur du papier. Contrairement à l'identificateur de lettre ou de bloc, le transcripteur vous permet d'écrire une phrase ou plus, puis de faire une pause pour permettre au transcripteur de transformer les caractères manuscrits en caractères d'imprimerie.



REMARQUE : Le transcripteur est fourni avec les systèmes d'exploitation en allemand, anglais et français. Les autres versions ne prennent pas en charge le transcripteur.

- 1** Lancement d'un programme tel que Word Mobile.
- 2** Appuyez sur l'icône du panneau de saisie située dans la partie centrale du bas de l'écran et appuyez sur la flèche de sélection de l'entrée à droite de l'icône.
- 3** Appuyez sur le **Transcripteur**.
L'écran d'accueil du Transcripteur apparaît.
- 4** Avec votre stylet, écrivez n'importe où sur l'écran.

Lorsque vous faites une pause, le transcripteur convertit vos caractères manuscrits en caractères d'imprimerie. Pour obtenir des instructions spécifiques sur l'utilisation du transcripteur, appuyez sur le point d'interrogation dans le coin inférieur droit de l'écran.

Écriture sur l'écran

Dans tous les programmes qui acceptent le texte manuscrit, comme Notes et l'onglet Notes de certains programmes, vous pouvez vous servir de votre stylet pour écrire directement sur l'écran. Vous pouvez éditer et formater ce que vous avez écrit, et convertir les informations en texte plus tard.

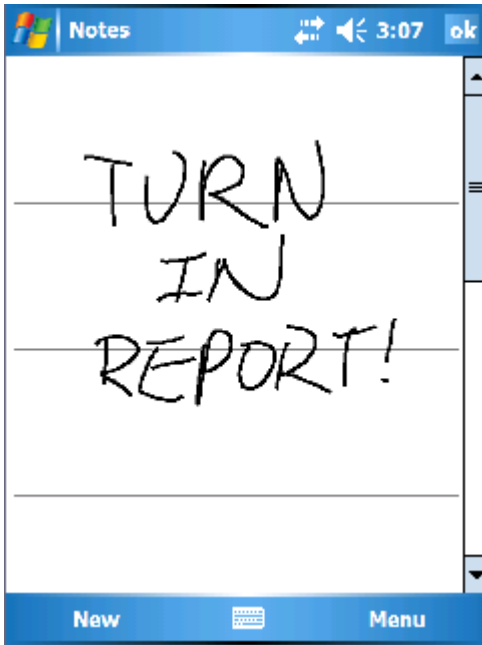

Édition de texte manuscrit

Pour modifier ou formater du texte manuscrit :

- 1 Faites glisser le stylet sur le texte que vous voulez sélectionner.
- 2 Appuyez et maintenez le stylet sur le texte sélectionné.
- 3 Appuyez sur la commande de modification appropriée dans le menu contextuel.

Vous pouvez également appuyer sur **Menu** → **Modifier** en bas de l'écran pour sélectionner les commandes de modification.

Pour convertir du texte manuscrit en texte d'imprimerie, appuyez sur **Menu** → **Outils** puis sur **Reconnaitre (Reconnaître)**.

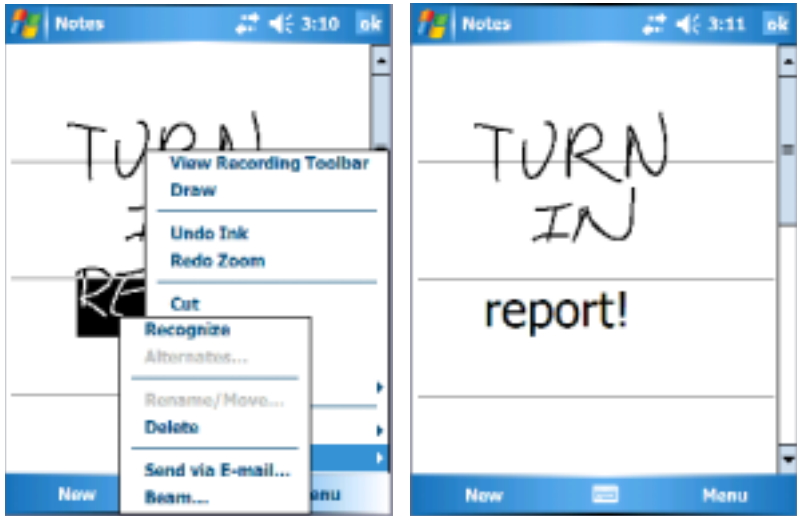

Si vous souhaitez ne convertir que certains mots, sélectionnez-les avant d'appuyer sur **Reconnaître** (ou appuyez et maintenez le stylet sur les mots sélectionnés, puis appuyez sur **Reconnaître** dans le menu contextuel). Si un mot n'est pas reconnu, il n'est pas converti en caractères d'imprimerie.

Si la conversion n'est pas juste, sélectionnez plusieurs mots dans une liste d'alternatives ou retournez au texte manuscrit d'origine :

- 1 Appuyez et maintenez le stylet sur le mot incorrect.
- 2 Dans le menu contextuel, appuyez sur **Alternates (Autres)**.
Un menu incluant une liste de mots alternatifs apparaît.
- 3 Appuyez sur le bon mot, ou sur le texte manuscrit en haut du menu pour retourner au texte manuscrit d'origine.



Astuces pour améliorer la reconnaissance :

- Écrivez soigneusement.
- Écrivez sur les lignes et dessinez les jambages sous la ligne. Écrivez la barre du «t» et les apostrophes sous la ligne supérieure afin qu'on ne les confonde pas avec le mot au-dessus. Écrivez les points et les virgules au-dessus de la ligne.
- Pour une meilleure reconnaissance, essayez avec le niveau de zoom à 300 pour cent en appuyant sur **Menu** → **Zoom**.
- Liez bien les lettres d'un mot entre elles et laissez de grands espaces entre les mots afin que l'appareil puisse facilement savoir où les mots commencent et finissent.
- Les mots composés, les mots étrangers qui utilisent des caractères spéciaux comme des accents et certains signes de ponctuation ne peuvent pas être convertis.
- Vous ne pouvez pas ajouter de texte écrit à un mot pour l'éditer une fois que le mot a été reconnu. Vous devez effacer le mot écrit et le réécrire.

Dessin sur l'écran

Vous pouvez dessiner sur l'écran de la même façon que vous y écrivez. Toutefois, la sélection et la modification de dessins est différente de la sélection et de la modification de texte. Par exemple, les dessins sélectionnés peuvent être redimensionnés, ce qui n'est pas le cas du texte manuscrit.

Création d'un dessin

 **REMARQUE** : Pour zoomer ou dézoomer sur votre dessin, appuyez sur **Menu** → **Zoom** puis appuyez sur un niveau de zoom.

Pour indiquer à l'appareil que vous souhaitez dessiner, coupez trois lignes avec votre premier trait. Une zone de dessin apparaît. Les tracés suivants qui touchent ou sont à l'intérieur de la zone de dessin deviennent une partie du dessin. Les dessins qui ne couvrent pas trois lignes sont traités comme du texte.

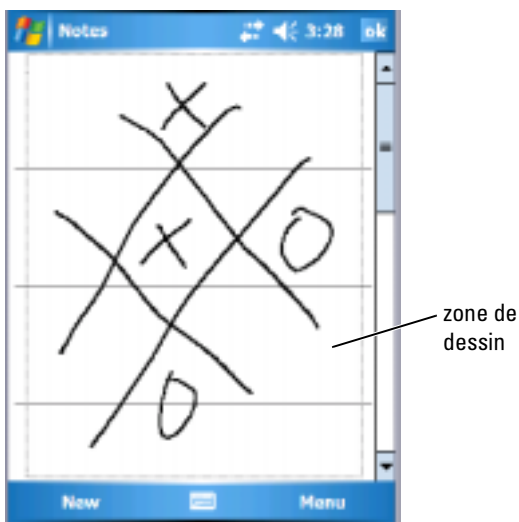

Modification d'un dessin

Pour modifier ou formater un dessin, vous devez d'abord le sélectionner :

- 1 Appuyez avec le stylet sur le dessin et maintenez le stylet sur le dessin jusqu'à ce que la poignée de sélection apparaisse.
Pour sélectionner plusieurs dessins, faites glisser pour sélectionner les dessins.
- 2 Vous pouvez couper, copier et coller les dessins sélectionnés en appuyant sur ceux-ci et en maintenant le stylet dessus, puis en appuyant sur une commande de modification du menu contextuel.
Vous pouvez également appuyer sur **Menu** → **Modifier** en bas de l'écran pour sélectionner les commandes de modification.

Pour redimensionner un dessin, faites glisser une poignée de sélection.

Enregistrement d'un message

Dans tous les programmes avec lesquels vous pouvez écrire ou dessiner à l'écran, vous pouvez aussi rapidement capturer des idées, des mémos ou un numéro de téléphone en enregistrant un message vocal.

- Dans Calendrier, Tâches et Contacts, vous pouvez ajouter un enregistrement sous l'onglet **Notes**.
- Dans le programme Notes, vous pouvez créer un enregistrement indépendant ou inclure un enregistrement dans une note écrite. Si vous voulez inclure l'enregistrement dans une note, ouvrez-la d'abord.
- Dans le programme Messagerie, vous pouvez ajouter un enregistrement à un message électronique.

Pour enregistrer un message :

- 1 Tenez le micro près de votre bouche ou d'une autre source sonore.
- 2 Appuyez sur le bouton **Enregistrer** situé sur le côté de votre appareil et maintenez-le enfoncé jusqu'à ce que vous entendiez un bip.
- 3 Tout en continuant à appuyer sur le bouton **Enregistrer**, effectuez votre enregistrement.
- 4 Pour arrêter d'enregistrer, relâchez le bouton **Enregistrer**.

L'appareil émet deux bips. Le nouvel enregistrement apparaît dans la liste de notes ou sous forme d'icône intégrée.

 **REMARQUE** : Vous pouvez également appuyer sur l'icône **Enregistrer** de la barre d'enregistrement.

Pour écouter un enregistrement, appuyez sur son nom dans la liste ou sur l'icône de haut-parleur de la note.

Utilisation de l'option **Mon texte**

Lors de l'utilisation de Messagerie ou de MSN Messenger, l'option **Mon texte** vous permet d'insérer rapidement des messages prédéfinis ou fréquemment utilisés. Pour insérer un message, appuyez sur **Menu** → **Mon Texte** puis appuyez sur un message.

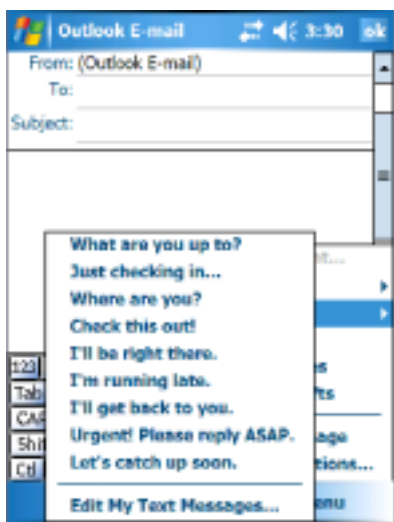

 **REMARQUE** : Vous pouvez ajouter du texte à l'un de vos messages **Mon texte** une fois le message inséré.

Pour modifier l'un de vos messages **Mon texte** :

- 1 Appuyez sur **Menu** → **Mon Texte** → **Modifier les messages Mon Texte**.
- 2 Effectuez les modifications désirées et appuyez sur **OK**.

Réglage des paramètres

Vous pouvez régler les paramètres de l'appareil de façon à ce qu'ils correspondent à votre façon de travailler. Pour afficher les options disponibles, appuyez sur **Démarrer** → **Paramètres**.



REMARQUE : En fonction des caractéristiques de votre appareil, il se peut que vous ayez davantage d'onglets ou d'éléments sur les onglets.

Reportez-vous à l'Aide de votre appareil pour obtenir des informations supplémentaires sur le réglage des paramètres (appuyez sur **Démarrer** → **Aide**).

Onglet Privé

- **Boutons** — Pour attribuer les programmes qui se lancent lorsque vous appuyez sur les boutons de l'appareil.
- **Saisie** — Pour régler les paramètres de la méthode d'entrée, de la saisie automatique et d'autres options.
- **Menus** — Pour ajouter ou retirer des éléments du menu **Démarrer**.
- **Info. du propriétaire** — Pour entrer vos informations de contact.
- **Mot de passe** — Pour définir un mot de passe et protéger les données stockées sur votre appareil.
- **Sons et notifications** — Pour régler le volume et définir les notifications. Pour plus d'informations, reportez-vous à la section **Notifications** à la page 101.
- **Aujourd'hui** — Pour personnaliser l'apparence et les informations qui sont affichées sur l'écran **Aujourd'hui**.
- **Options MSN** — Paramètres que vous pouvez utiliser pour une expérience **Pocket MSN** personnalisée.

Onglet Système

- **À propos de** — Pour rechercher des informations sur **Windows Mobile 5.0** et votre appareil.
- **Luminosité** — Pour régler les paramètres de luminosité afin d'économiser l'énergie.

- **Certificats** — Pour afficher ou supprimer des certificats conservés sur l'appareil. Les certificats établissent votre identité et celle des autres ordinateurs pour empêcher les utilisateurs non autorisés d'accéder à vos données.
- **Horloge & Alarmes** — Pour changer l'heure et configurer l'alarme.
- **Mémoire** — Pour allouer de la mémoire pour le stockage du programme et des données. Affiche la mémoire libre et utilisée, la mémoire de la carte de stockage et les programmes en cours d'exécution.
- **Consignation des erreurs** — Pour envoyer les informations nécessaires aux groupes du support technique pour pouvoir diagnostiquer une erreur de programme sur un appareil qui exécute le logiciel Windows Mobile. Pour cela, votre appareil doit être connecté à Internet.
- **GPS** — Pour configurer les paramètres lorsque vous avez un dispositif GPS branché qui vous permet de voir l'endroit exact où vous vous trouvez à l'aide de cartes. Notez que votre Axim n'a pas de dispositif GPS intégré.
- **Mode Miroir** — Disponible uniquement sur le modèle X50v. Le mode Miroir permet aux utilisateurs de voir la même image sur l'écran du PDA et sur un afficheur externe à l'aide d'un câble VGA. Lorsque ce mode est activé, une icône s'affiche dans la barre de commandes. Pour le désactiver, cliquez sur l'icône ou décochez la case.
- **Microphone** — Pour régler le volume du microphone.
- **Alimentation** — Pour vérifier l'état ou le niveau de charge de la batterie. Utilisez l'onglet **Avancé** pour régler la durée pendant laquelle l'appareil peut rester inactif avant de s'éteindre.
- **Paramètres régionaux** — Pour afficher et modifier le formatage des paramètres régionaux comme le symbole monétaire, l'heure et la date.
- **Suppression de programmes** — Pour supprimer des programmes de votre appareil. Reportez-vous à la section à la section «Ajout et suppression de programmes» à la page 117.
- **Écran** — Réglez l'écran si votre appareil ne répond pas correctement lorsque vous appuyez sur l'écran, puis sélectionnez l'orientation de l'écran que vous voulez utiliser.

- **Barre de commutateur** — Pour régler les paramètres de l'utilitaire de lancement de la barre de commutateur.
- **Informations sur le système** — Pour afficher les informations techniques concernant votre appareil.

Onglet Connexions

- **Envoyer** — Pour échanger des informations par infrarouge avec d'autres appareils.
- **Bluetooth** — Pour allumer et éteindre la radio avec la technologie sans fil Bluetooth[®], et créer et modifier des dispositifs liés. Par défaut, la radio est éteinte.
- **Connexions** — Pour ajouter et configurer les connexions modem et serveur.
- **Utilitaire Dell WLAN** — Disponible uniquement sur les appareils équipés du WiFi interne. Utilisez l'utilitaire WLAN pour vous connecter sur le réseau sans fil à l'aide de l'EAP/TLS.
- **Cartes de réseau** — Pour configurer les paramètres de la carte réseau.
- **Odyssey Client** — Assure l'authentification et la connexion sécurisées du réseau local sans fil (WLAN). Disponible uniquement pour les versions d'Axim de configuration moyenne et haute.

Communication et Planification

À propos du programme Microsoft[®] ActiveSync[®]

Microsoft ActiveSync 4.0 est le tout dernier logiciel de synchronisation destiné à Axim. ActiveSync vous permet de transférer des fichiers et des données entre votre appareil et un ordinateur. Il peut charger des pilotes et des programmes sur l'appareil. Vous devez installer ActiveSync avant de connecter votre appareil à un ordinateur. Vous trouverez le programme d'installation d'ActiveSync sur le CD *Mise en route* de Dell.

ActiveSync vous permet de synchroniser les données qui se trouvent sur votre ordinateur avec celles qui se trouvent sur votre appareil. La synchronisation compare les données de votre appareil à celles de votre ordinateur et met à jour les deux avec les informations les plus récentes. Par exemple :

- Mettez à jour les données de Microsoft Pocket Outlook en synchronisant votre appareil avec les données de Microsoft Outlook de votre ordinateur.
- Synchronisez les fichiers Microsoft Word et Microsoft Excel de votre appareil et de votre ordinateur. Vos fichiers sont immédiatement convertis au bon format.



REMARQUE : Par défaut, ActiveSync ne synchronise pas automatiquement tous les types d'informations. Vous pouvez modifier les options ActiveSync pour synchroniser des types d'informations spécifiques.

Avec ActiveSync, vous pouvez également :

- Copier (plutôt que synchroniser) des fichiers entre votre appareil et votre ordinateur.

- Sélectionner un mode pour contrôler le déclenchement de la synchronisation. Par exemple, elle peut être permanente ou se faire uniquement lorsque vous sélectionnez la commande de synchronisation.
- Sélectionner les types d'informations synchronisées et contrôler la quantité de données synchronisées. Par exemple, vous pouvez indiquer le nombre de semaines de rendez-vous passés à synchroniser.

Pour synchroniser vos données, vous avez besoin à la fois des versions Microsoft Windows[®] et Pocket PC d'ActiveSync. Vous devez installer la version Windows d'ActiveSync sur votre ordinateur à l'aide du CD *Mise en route Dell™*. La version Pocket PC est déjà installée sur votre appareil.



REMARQUE : Avant de connecter votre appareil à un ordinateur pour la première fois, installez ActiveSync sur l'ordinateur à l'aide du CD *Mise en route Dell™*.



REMARQUE : Si votre Axim ne parvient pas à effectuer la synchronisation, vérifiez le logiciel de sécurité de votre ordinateur pour voir si un pare-feu est en cours d'exécution. En effet, les pare-feu peuvent bloquer la communication entre votre ordinateur et votre Axim.

Installation et utilisation d'ActiveSync

Pour installer ActiveSync :

- 1 Insérez le CD *Mise en route* de Dell.
- 2 Cliquez sur **Mise en route** pour accéder au menu principal.
- 3 Cliquez sur **Démarrer ici**.
- 4 Cliquez sur **Installer ActiveSync** et suivez les instructions à l'écran.

Une fois l'installation terminée, connectez votre appareil à votre ordinateur. L'Assistant de **Configuration ActiveSync** vous permet :

- de configurer un partenariat qui vous permet de synchroniser des données entre votre appareil et votre ordinateur
- de personnaliser vos paramètres de synchronisation

Votre premier processus de synchronisation commence automatiquement lorsque vous en avez terminé avec l'Assistant.



REMARQUE : L'appareil doit être activé pour que le processus de synchronisation s'effectue.

Pendant votre première synchronisation, les informations de Outlook stockées sur votre ordinateur sont copiées dans Calendrier, Contacts et Tâches sur votre appareil.

Une fois que vous avez configuré ActiveSync et que vous avez complété le premier processus de synchronisation, vous pouvez lancer des synchronisations à partir de votre appareil. Pour basculer vers ActiveSync sur votre appareil, appuyez sur **Démarrer** → **ActiveSync**.

Pour plus d'informations sur l'utilisation d'ActiveSync sur votre appareil, ouvrez ActiveSync sur votre appareil et appuyez sur **Démarrer** → **Aide**.

Pour plus d'informations sur l'utilisation d'ActiveSync sur votre ordinateur, cliquez sur **Aide** → **Aide de Microsoft ActiveSync**.

À propos de Microsoft® Pocket Outlook

Pocket Outlook inclut Calendrier, Contacts, Tâches, Messagerie et Notes. Vous pouvez utiliser ces programmes individuellement ou ensemble. Par exemple, les adresses électroniques stockées dans Contacts peuvent être utilisées pour adresser des e-mails dans Messagerie.



REMARQUE : Pocket Outlook est préinstallé sur votre appareil. Dans le cas contraire, une copie du programme d'installation de Pocket Outlook figure sur votre CD *Mise en route* de Dell. Assurez-vous que vous installez Pocket Outlook et non pas Outlook Express. Notez que vous ne pouvez installer Pocket Outlook qu'une seule fois car il s'agit d'une version sous licence.

Microsoft ActiveSync® vous permet de synchroniser des données sur votre ordinateur dans Microsoft Outlook ou Microsoft Exchange. Vous pouvez aussi synchroniser ces informations directement avec un serveur Exchange. Chaque fois que vous effectuez une synchronisation, ActiveSync compare les modifications effectuées sur votre appareil et ordinateur ou serveur et met leurs informations à jour. Pour des informations supplémentaires sur l'utilisation d'ActiveSync, consultez l'Aide ActiveSync sur votre ordinateur.

Vous pouvez accéder à chacun des programmes suivants par l'intermédiaire du menu **Démarrer**.



REMARQUE : Pour plus d'informations sur Calendrier, Contacts, Tâches, Messagerie, Notes, etc., reportez-vous à la section Aide de votre appareil.

Catégories

Utilisez les catégories pour regrouper des contacts, des tâches ou des rendez-vous associés. Par exemple, vous pouvez affecter des contacts de travail à la catégorie Travail et des contacts personnels à la catégorie Privé afin de pouvoir facilement retrouver les données sur les contacts. Vous pouvez également créer vos propres catégories, par exemple Famille, pour regrouper les données contacts de vos proches.

Créer une catégorie

Pour créer une catégorie :

- 1 Dans le programme, appuyez sur un élément existant ou créez-en un nouveau.
- 2 Pour un nouvel élément dans Calendrier, Contacts et Tâches, appuyez sur **Catégories**.
- 3 Appuyez sur **Nouveau**, saisissez le nom de la catégorie et appuyez sur **Effectué**.
La nouvelle catégorie est automatiquement affectée à l'élément.
- 4 Pour un élément existant dans Calendrier et Tâches, appuyez sur **Modifier** → **Catégories**.
- 5 Pour un élément existant dans Contacts, appuyez sur **Menu** → **Modifier** → **Catégories**.
- 6 Pour revenir au rendez-vous, au contact ou à la tâche, appuyez sur **OK**.

Calendrier

Calendrier permet de programmer des rendez-vous, y compris des réunions et d'autres événements. Vous pouvez afficher vos rendez-vous sous plusieurs formes (Agenda, Jour, Semaine, Mois et Année) et changer de vue en utilisant le menu Affichage. Appuyez sur l'icône **Aujourd'hui** pour afficher la date du jour.

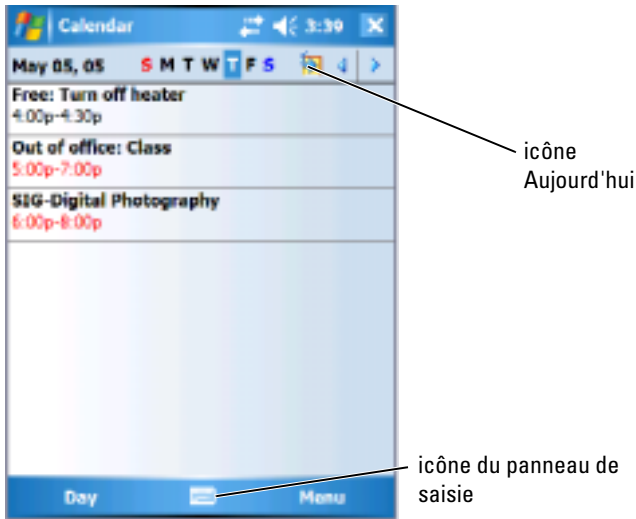

REMARQUE : Pour personnaliser Calendrier, par exemple pour changer le premier jour de la semaine, appuyez sur **Menu** puis sur **Options**.

Pour créer un rendez-vous :

- 1 Appuyez sur **Démarrer** → **Calendrier**.
- 2 Appuyez sur **Menu** → **Nouveau rendez-vous**.
- 3 Entrez un nom pour le rendez-vous et entrez des informations telles que l'heure de début et l'heure de fin.
- 4 Pour planifier un événement qui dure toute une journée, appuyez sur **Oui** dans la boîte **Toute la journée**.
- 5 Lorsque vous avez terminé, appuyez sur **OK** pour retourner au calendrier.

Pour recevoir un rappel pour un rendez-vous :

- 1 Appuyez sur **Démarrer** → **Calendrier** → **Menu** → **Options** → onglet **Rendez-vous**.
- 2 Sélectionnez la case à cocher **Paramétrer les rappels pour de nouveaux éléments**.
- 3 Réglez l'heure à laquelle vous souhaitez que le rappel se déclenche.
- 4 Appuyez sur **OK** pour revenir au calendrier.

Utilisation de l'écran de résumé

Lorsque vous appuyez sur un rendez-vous dans Calendrier, un écran de résumé s'affiche. Pour modifier le rendez-vous, appuyez sur **Modifier**.

Création de requêtes de réunion

Vous pouvez utiliser Calendrier pour organiser des réunions avec des utilisateurs d'Outlook ou de Pocket Outlook. La requête de réunion est automatiquement créée lorsque vous synchronisez les outils Messagerie ou lorsque vous vous connectez à votre serveur de messagerie. Pour définir la façon dont vous souhaitez envoyer les requêtes de réunion, appuyez sur **Menu** puis sur **Options**.

Pour programmer une réunion :

- 1 Appuyez sur **Démarrer** → **Calendrier**.
- 2 Programmez un nouveau rendez-vous ou ouvrez un rendez-vous existant et appuyez sur **Modifier**.
- 3 Appuyez sur **Participants**.
- 4 Appuyez sur le nom du contact que vous voulez inviter à la réunion.
- 5 Pour ajouter une nouvelle personne, appuyez sur **Ajouter** puis sur le nom de la personne.
- 6 Appuyez sur **OK**.

La requête de réunion sera envoyée aux participants la prochaine fois que vous synchroniserez votre appareil sur votre PC.

Pour des informations supplémentaires sur l'envoi et la réception des requêtes de réunion, appuyez sur **Démarrer** → **Aide** → **Calendrier** ou **Messagerie**.

Contacts

Utilisez l'option Contacts pour conserver une liste d'amis et de collègues. Vous pouvez rapidement partager les informations de Contacts avec d'autres appareils à l'aide du port infrarouge.

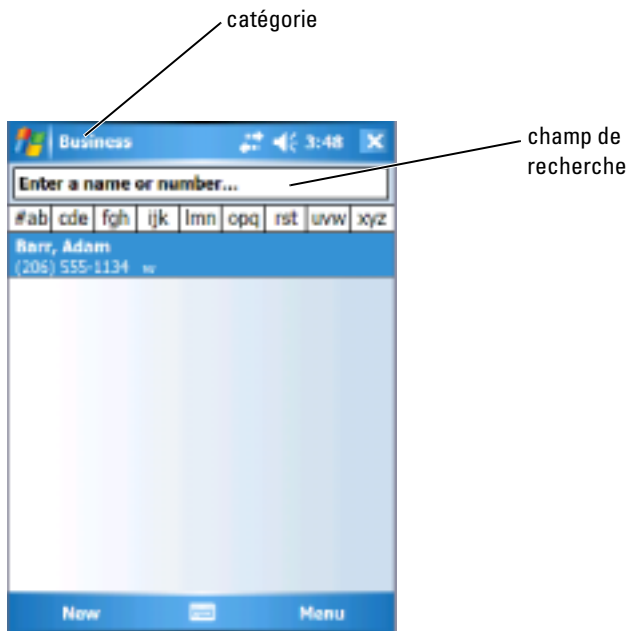

 **REMARQUE :** Pour modifier l'affichage des informations dans la liste, appuyez sur **Menu** → **Options**.

Pour créer un contact :

- 1 Appuyez sur **Démarrer** → **Contacts** → **Nouveau**.
- 2 Dans le panneau de saisie, entrez un nom et d'autres informations de contact. Effectuez un défilement vers le bas pour voir tous les champs disponibles.
- 3 Pour attribuer le contact à une catégorie, appuyez sur **Catégories** et sélectionnez-en une dans la liste.

La liste des contacts peut être triée par catégorie.

- 4 Pour ajouter des notes, appuyez sur l'onglet **Notes**. Vous pouvez entrer du texte, dessiner ou créer un enregistrement. Pour des informations supplémentaires sur la création de notes, reportez-vous à la section «Notes» à la page 96.

- 5 Lorsque vous avez fini d'entrer des informations, appuyez sur **OK** pour revenir au calendrier.

Recherche d'un contact

Pour trouver un contact :

- 1 Appuyez sur **Démarrer** → **Contacts**.
- 2 Si vous n'êtes pas dans l'affichage **Nom**, appuyez sur **Menu** → **Afficher par** → **Nom**.
- 3 Effectuez l'une des opérations suivantes :
 - Commencez à saisir un nom ou un numéro de téléphone dans la boîte de texte fournie jusqu'à ce que le contact que vous cherchez apparaisse. Pour afficher de nouveau tous les contacts, appuyez sur la boîte de texte et effacez le texte ou appuyez sur la flèche à droite de la boîte de texte.
 - Utilisez l'index alphabétique affiché en haut de la liste des contacts.
 - Filtrez la liste par catégories. Dans la liste de contacts, appuyez sur **Menu** → **Filtre**. Puis appuyez sur une catégorie que vous avez attribuée à un contact. Pour afficher de nouveau tous les contacts, sélectionnez **Tous les contacts**.
- 4 Pour afficher les noms des sociétés pour lesquelles travaillent vos contacts, appuyez sur **Afficher** dans la liste de contacts, puis sur **Par société**. Le nombre de contacts qui travaillent pour cette société s'affiche à droite du nom de la société.

Utilisation de l'écran de résumé

Lorsque vous appuyez sur un contact dans la liste de contacts, un écran de résumé s'affiche. Pour modifier les informations sur le contact, appuyez sur **Modifier**.

Tâches



REMARQUE : Pour modifier l'affichage des informations dans la liste, tapez sur **Menu** → **Options**.

Utilisez **Tâches** pour lister les choses que vous devez faire.



Pour créer une tâche :

- 1 Appuyez sur **Démarrer** → **Programmes** → **Tâches**.
- 2 Appuyez sur **Nouveau**, saisissez un sujet pour la tâche et complétez les informations comme la date de début et de fin.
- 3 Une fois terminé, appuyez sur **OK**.
- 4 Pour copier une tâche existante dans la liste des tâches, sélectionnez la tâche que vous voulez copier. Appuyez sur **Menu** → **Modifier** → **Copier**, puis sur **Menu** → **Modifier** → **Coller**.
- 5 Pour ajouter des notes, appuyez sur l'onglet **Notes**. Vous pouvez saisir du texte, dessiner ou créer un enregistrement. Pour des informations supplémentaires sur la création de notes, reportez-vous à la section «Notes» à la page 96



REMARQUE : Pour créer une tâche rapidement avec un seul sujet, appuyez sur **Menu** → **Options** → **Afficher la barre d'entrée des Tâches**. Appuyez sur **Appuyer ici pour ajouter une nouvelle tâche**, et entrez les données concernant votre tâche.

Notes

Notes vous permettra d'enregistrer des réflexions, des pense-bêtes, des idées, des dessins et des numéros de téléphone. Vous pouvez créer une note écrite ou un enregistrement sonore. Vous pouvez également inclure un enregistrement dans une note. Si une note est ouverte lorsque vous créez l'enregistrement, il est inclut dans la note sous forme d'icône. Si aucune note n'est ouverte, l'enregistrement est conservé comme élément indépendant.



Pour créer une note :

- 1 Appuyez sur **Démarrer** → **Programmes** → **Notes** → **Nouveau**.
- 2 Créez votre note en écrivant, en dessinant, en tapant ou en enregistrant. Pour des informations supplémentaires sur l'utilisation du panneau de saisie, sur l'écriture et le dessin à l'écran et sur la création d'enregistrements, reportez-vous à la section «Saisie d'informations» à la page 74.

Messagerie

Utilisez Messagerie pour envoyer et recevoir des e-mails :

- Synchronisez les E-mails avec Exchange ou Outlook sur votre ordinateur.
- Envoyez et recevez des e-mails en vous connectant directement à un serveur de messagerie par le biais d'un FAI ou d'un réseau.



REMARQUE : Pour créer un compte e-mail pour votre appareil, contactez votre fournisseur Internet. Dell ne propose pas ce service.

Synchronisation des e-mails

Vous pouvez synchroniser les messages électroniques avec le reste de vos données si vous activez la synchronisation de Messagerie dans ActiveSync. Pour plus d'informations sur l'activation de la synchronisation de Messagerie, reportez-vous à l'Aide ActiveSync sur votre ordinateur.



REMARQUE : Vous pouvez également synchroniser à distance des e-mails avec votre ordinateur. Pour des informations supplémentaires, reportez-vous à la section «Établir une connexion» à la page 103.

Pendant la synchronisation :

- Les messages sont copiés depuis les dossiers de messagerie de Exchange ou de Outlook de votre ordinateur vers le dossier ActiveSync de Messagerie sur votre appareil. Par défaut, vous recevez :
 - Les messages des trois derniers jours
 - Les 100 premières lignes de chaque message
 - Les fichiers joints de moins de 100 Ko
- Les e-mails du dossier **Outbox** de votre appareil sont transférés vers Exchange ou Outlook sur votre ordinateur, puis envoyés depuis ces programmes.
- Les e-mails des sous-dossiers de votre ordinateur doivent être sélectionnés dans ActiveSync pour être transférés.

Connexion directe à un serveur de messagerie

Outre la synchronisation des e-mails avec votre ordinateur, vous pouvez effectuer les tâches suivantes : envoyer ou recevoir des e-mails en vous connectant à un serveur de messagerie avec un modem ou une carte réseau reliée à votre appareil. Vous devez définir une connexion distante à un réseau ou à un FAI, et une connexion à votre serveur de messagerie. Pour des informations supplémentaires, reportez-vous à la section «Établir une connexion» à la page 103.

Lorsque vous vous connectez à un serveur de messagerie :

- Les nouveaux messages sont téléchargés dans le dossier **Boîte de réception** de l'appareil.
- Les messages du dossier **Boîte d'envoi** de votre appareil sont envoyés.
- Les messages qui ont été supprimés sur le serveur de messagerie sont supprimés du dossier **Boîte de réception** de l'appareil.

Les messages que vous recevez directement d'un serveur de messagerie sont liés à votre serveur de messagerie plutôt qu'à votre ordinateur. Lorsque vous supprimez un message de votre appareil, il sera également supprimé de votre serveur de messagerie lors de la prochaine connexion, en fonction des paramètres que vous avez sélectionnés dans ActiveSync.

Lorsque vous travaillez en ligne, vous lisez les messages et vous y répondez en étant connecté au serveur de messagerie. Les messages sont envoyés dès que vous appuyez sur **Envoyer**, ce qui libère de l'espace sur votre appareil.

Une fois que vous avez téléchargé de nouveaux en-têtes de messages ou de messages partiels, vous pouvez vous déconnecter du serveur de messagerie puis décider quels messages télécharger complètement. À la prochaine connexion, Messagerie téléchargera les messages que vous avez marqués pour récupération et enverra les messages que vous avez rédigés.

Utilisation de la liste de messages

Les messages que vous recevez s'affichent dans la liste de messages. Par défaut, les derniers messages reçus s'affichent en premier dans la liste.

Lorsque vous recevez un message, appuyez dessus pour l'ouvrir. Les messages non lus s'affichent en gras.

Les messages originaux restent sur le serveur de messagerie ou sur votre ordinateur. Vous pouvez définir les messages que vous récupérerez en entier lors de la synchronisation suivante ou de la connexion suivante au serveur de messagerie. Dans la liste, appuyez et maintenez le stylet sur le message que vous voulez récupérer. Dans le menu contextuel, appuyez sur **Marquer à télécharger**. Les icônes de la liste de messages de la Boîte de réception indiquent l'état du message.

Vous spécifiez vos préférences de téléchargement lorsque vous paramétrez le service ou que vous sélectionnez vos options de synchronisation. Vous pouvez modifier les paramètres à tout moment :

- Vous pouvez modifier les options de synchronisation de Messagerie à l'aide des options ActiveSync. Pour des informations supplémentaires, consultez l'aide ActiveSync sur l'ordinateur.
- Vous pouvez modifier les options des connexions directes au serveur de messagerie dans Messagerie sur votre appareil. Appuyez sur **Menu** → **Options**. Dans l'onglet **Compte**, appuyez sur le service que vous souhaitez modifier. Pour supprimer un service, appuyez sur celui-ci, maintenez le stylet dessus et sélectionnez **Supprimer**.

Composition de messages

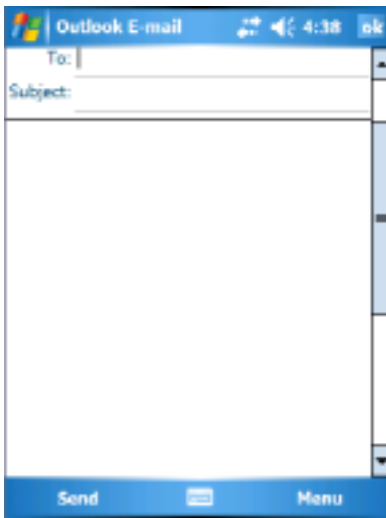

Pour composer et envoyer un message :

- 1 Dans la liste de messages, appuyez sur **Menu** → **Basculer les comptes** et sélectionnez le compte.
- 2 Appuyez sur **Nouveau**.
- 3 Entrez l'adresse électronique d'un ou de plusieurs destinataires en les séparant par un point virgule. Pour accéder aux adresses et aux numéros de téléphone à partir de **Contacts**, appuyez sur **A**.
- 4 Entrez votre message. Pour ajouter rapidement des messages fréquemment utilisés, appuyez sur **Menu** → **Mon Texte** et appuyez sur le message désiré.
- 5 Pour vérifier l'orthographe, appuyez sur **Menu** → **Vérifier orthographe**.
- 6 Appuyez sur **Envoyer**.

Si vous travaillez sans être connecté, le message est placé dans le dossier **Boîte d'envoi** et sera envoyé lors de la prochaine connexion.

Gestion des e-mails et dossiers de messages

Par défaut, les messages s'affichent dans l'un des cinq dossiers pour chaque service créé : **Boîte de réception**, **Éléments supprimés**, **Brouillons**, **Boîte d'envoi** ou **Éléments envoyés**. Le dossier **Éléments supprimés** contient les messages qui ont été supprimés sur l'appareil. Le comportement des dossiers **Éléments supprimés** et **Éléments envoyés** dépend des options que vous avez sélectionnées. Pour modifier les options, appuyez sur **Menu** → **Outils** dans la liste de messages puis appuyez sur **Options**. Sous l'onglet **Message**, sélectionnez vos options.

Pour créer, renommer ou supprimer un dossier, appuyez sur **Menu** → **Outils** → **Gérer les dossiers**. Pour déplacer un message vers un autre dossier, appuyez et maintenez le stylet sur le message dans la liste de messages, puis appuyez sur **Déplacer vers** dans le menu contextuel.

Comportement du dossier avec une connexion directe à un serveur de messagerie

Le comportement des dossiers que vous créez dépend du protocole utilisé : ActiveSync, POP3 ou IMAP4.

- Si vous utilisez *ActiveSync*, les e-mails du dossier **Boîte de réception** de Outlook sont automatiquement synchronisés avec votre appareil. Vous pouvez synchroniser d'autres dossiers en les indiquant à *ActiveSync*. Les dossiers que vous créez et les messages que vous déplacez sont

ensuite mis en miroir sur le serveur. Par exemple, si vous déplacez les messages du dossier **Boîte de réception** vers un dossier appelé **Famille** et si vous avez indiqué que **Famille** doit être synchronisé, le serveur crée une copie du dossier **Famille** et copie les messages dans ce dossier. Vous pouvez ensuite lire les messages sans être à votre ordinateur.

- *Si vous utilisez une messagerie POP3* et que vous déplacez les e-mails vers un dossier que vous avez créé, il n'y a plus de lien entre les messages sur l'appareil et leurs copies sur le serveur de messagerie. À la connexion suivante, le serveur de messagerie détecte que les messages manquent dans la Boîte de réception de l'appareil et les supprime du serveur. Cela vous évite d'avoir plusieurs copies d'un message. Vous pouvez néanmoins accéder au contenu de ces dossiers mais uniquement depuis l'appareil.
- *Si vous utilisez une messagerie IMAP4*, les dossiers que vous créez et les e-mails que vous déplacez sont mis en miroir sur le serveur. Ces messages sont donc disponibles quand vous vous connectez à votre serveur de messagerie, que ce soit depuis votre appareil ou depuis votre ordinateur. Cette synchronisation des dossiers se produit lorsque vous vous connectez au serveur, que vous créez de nouveaux dossiers, ou que vous renommez ou supprimez des dossiers alors que vous êtes connecté.

Notifications

Vous pouvez configurer votre appareil pour qu'il vous rappelle que vous avez quelque chose à faire. Par exemple, si vous avez fixé un rendez-vous dans Calendrier, une tâche avec une date d'échéance dans Tâches ou un réveil dans Horloge, vous en êtes informé de l'une des manières suivantes :

- Un message apparaît à l'écran.
- Un son, que vous pouvez spécifier, se fait entendre
- Un voyant clignote sur votre appareil.

Pour configurer les rappels et les sons de votre appareil :

- 1 Appuyez sur **Démarrer** → **Paramètres**.
- 2 Appuyez sur l'onglet **Privé** et sur **Sons et rappels**.
 - Onglet **Sons** — Pour régler le volume et activer les sons
 - Onglet **Notifications** — Pour définir les notifications pour des événements spécifiques

Envoyer un élément

Dans les programmes Calendrier, Contacts, Notes, Tâches, Excel Mobile, Word Mobile, PowerPoint Mobile et Images, vous pouvez envoyer des fichiers et des données à d'autres appareils à l'aide de la technologie Bluetooth ou de l'infrarouge.

- 1 Dans le programme, sélectionnez l'élément que vous souhaitez envoyer, par exemple un rendez-vous dans Calendrier, une tâche dans Tâches, une fiche de contact dans Contacts, ou un fichier dans le Gestionnaire de fichiers.
- 2 Appuyez sur **Menu** → **Envoyer** [type d'élément].
- 3 Effectuez l'une des opérations suivantes :
 - Si vous utilisez la technologie Bluetooth, appuyez sur l'appareil vers lequel vous voulez envoyer l'élément.
 - Si vous utilisez l'infrarouge, alignez les ports infrarouge (IR) suffisamment près l'un de l'autre pour que le nom de l'appareil apparaisse, puis appuyez sur l'appareil vers lequel vous souhaitez envoyer l'élément.

Utilisation de l'Explorateur de fichiers

L'Explorateur de fichiers vous permet de parcourir le contenu des dossiers sur votre appareil. Le dossier racine est dénommé Mon Appareil. Le dossier Mon Appareil est similaire au dossier Poste de travail de l'ordinateur et contient les dossiers Mes Documents, Fichiers programmes, Temp, Carte mémoire, Windows, etc.

Pour chercher un élément :

- 1 Appuyez sur **Programmes** → **Explorateur de fichiers**.
Le dossier **Mes Documents** et ses sous-dossiers sont examinés.
- 2 Appuyez sur la liste de dossiers (dénommée par défaut **Mes Documents**) puis sur le dossier que vous voulez examiner.
- 3 Pour ouvrir un élément, appuyez dessus.
- 4 Pour rapidement supprimer, renommer ou copier un élément, appuyez sur l'élément et maintenez le stylet dessus.
- 5 Pour sélectionner plusieurs éléments, appuyez dessus et faites les glisser. Puis, appuyez sur les éléments sélectionnés, maintenez le stylet dessus et appuyez sur une commande.

Établir une connexion

Vous pouvez vous servir de votre appareil pour échanger des informations avec d'autres systèmes mobiles ou un ordinateur, un réseau ou Internet. Utilisez une des options de connexion suivantes :

- Utilisez le port infrarouge (IR) de votre appareil pour envoyer et recevoir des fichiers entre deux appareils. Pour des informations supplémentaires, reportez-vous à la section «Utilisation de l'infrarouge».
- Connectez-vous à votre FAI (fournisseur d'accès Internet). Une fois connecté, vous pouvez envoyer ou recevoir des messages électroniques à l'aide de Messagerie et afficher des pages Web ou WAP via Internet Explorer Mobile. Les logiciels de communication permettant de créer une connexion FAI sont déjà installés sur votre appareil. Votre fournisseur d'accès vous fournit les logiciels dont vous avez besoin pour installer d'autres services, comme les services de télécopie ou de télémessagerie.
- Connectez-vous au réseau de la société ou de l'organisation où vous travaillez. Une fois connecté, vous pouvez envoyer ou recevoir des messages électroniques à l'aide de Messagerie, afficher des pages Web ou WAP via Internet Explorer Mobile et effectuer des synchronisations avec votre ordinateur.
- Connectez-vous à votre ordinateur pour une synchronisation à distance. Une fois connecté, vous pouvez synchroniser des informations comme celles de votre Pocket Outlook. Reportez-vous à l'Aide de Microsoft ActiveSync® sur votre ordinateur ou à l'Aide sur les connexions de votre appareil pour des informations supplémentaires.

Utilisation du Wi-Fi (802.11b)

Le WiFi permet à votre appareil d'avoir accès au WLAN (réseau local sans fil.) Abréviation de «wireless fidelity», le terme WiFi désigne tout type de réseau de norme 802.11, qu'il s'agisse de la norme 802.11b, 802.11a ou du bibande. Les produits certifiés WiFi de différents fabricants sont interopérables.



REMARQUE : Dans les configurations moyenne et haute de l'Axim, la norme WiFi 802.11b est intégrée et les pilotes sont installés en usine. Si vous disposez d'un appareil à basse configuration, vous devez acheter la carte SD 802.11b, l'insérer dans votre appareil et charger les pilotes.



REMARQUE : L'utilitaire Wireless Networking Client pour votre appareil est par défaut l'utilitaire Dell WLAN. Les étapes suivantes de configuration concernent l'utilitaire Dell WLAN.

Configurez le réseau sans fil pour votre appareil selon l'un des scénarios suivants :

- La carte réseau est configurée
- Le réseau sans fil diffuse la SSID
- Le réseau sans fil ne diffuse pas la SSID

Si la Carte réseau est configurée

Normalement, la carte sans fil interne est déjà configurée. Il y a des moments où vous devez choisir la carte réseau. Sur les configurations Axim X50/X50v qui ont une technologie sans fil intégrée, la carte réseau est associée à la technologie sans fil activée. Si la technologie sans fil n'est pas activée ou si vous utilisez une carte support pour une connexion sans fil, choisissez alors la carte réseau :

- 1 Appuyez sur **Démarrer** → **Paramètres** → **Connexions**.
- 2 Appuyez sur **Cartes réseau**.
- 3 Dans le menu, choisissez **Internet** ou **Work (Travail)**.
- 4 Choisissez la carte réseau à connecter au réseau. Pour l'Axim X50/X50v avec technologie sans fil intégrée, choisissez l'**adaptateur sans fil WLAN Dell Axim X50/X50v**.
- 5 Déterminez si la carte réseau doit automatiquement attribuer une adresse IP ou recevoir une adresse IP.
- 6 Saisissez les adresses IP du serveur si cela vous est demandé et appuyez sur **OK**.

Si le réseau sans fil diffuse la SSID

- 1 Appuyez sur le bouton sans fil pour activer la capacité sans fil. La DEL verte située dans le coin supérieur droit de l'appareil indique que la technologie sans fil est fonctionnelle.
- 2 Appuyez sur **Démarrer** → **Paramètres** → **Connexions**.
- 3 Pour ajouter, modifier ou supprimer un profil, sélectionnez l'action correspondante et appuyez sur **Cartes réseau**.
- 4 Dans la fenêtre **Configurer les réseaux sans fil**, sélectionnez l'un des noms de réseau disponibles et appuyez sur **OK**.

Si le réseau sans fil ne diffuse pas la SSID

La fenêtre **Configurer les réseaux sans fil** affiche uniquement les réseaux sans fil qui diffusent un nom de réseau (SSID) et ceux qui ont été ajoutés. Ajoutez le réseau s'il ne figure pas dans la liste. Contactez votre administrateur réseau pour obtenir les informations suivantes :

- SSID (nom du réseau)
- Authentification
- Cryptage de données
- Clés (si la clé n'est pas fournie automatiquement)
- Connexion si nécessaire

Pour configurer le réseau sans fil :

- 1 Dans la fenêtre **Configurer les réseaux sans fil**, appuyez sur **Ajouter nouveau**.
- 2 Fournir le nom du réseau (SSID).
- 3 Sélectionnez **Internet** ou **Work** dans la boîte **Se connecte à**.
 - La sélection d'**Internet** vous permet de vous connecter à votre réseau mais vous devrez lancer manuellement une connexion VPN, si nécessaire.
 - La sélection de **Work** lance automatiquement une connexion VPN dès que vous vous connectez au réseau.
 - Si vous avez des difficultés pour vous connecter à votre réseau, modifiez la boîte **Se connecte à** en la paramétrant sur **Internet**.
- 4 Appuyez sur l'onglet **Clé de réseau**.

- 5 Entrez les informations **Authentification** et **Cryptage des données**. Si une clé est nécessaire, entrez la clé de réseau.
- 6 Sélectionnez l'onglet **802.1x**.
- 7 Les informations **Authentification** et **Cryptage des données** choisies sur l'écran précédent déterminent si cet écran est disponible. Le cas échéant, choisissez le **type EAP** utilisé sur le réseau.
- 8 Appuyez sur **OK**.
- 9 Si plusieurs réseaux sont listés, appuyez sur le nom du réseau auquel vous voulez vous connecter et maintenez le stylet dessus. Un menu contextuel s'affiche. Appuyez sur **Connecter**. Au bout de quelques secondes, l'indication **Connecté** apparaît à côté du réseau sans fil sélectionné.

Utilisation de Odyssey Client

Odyssey est une solution de contrôle d'accès et de sécurité du réseau local sans fil qui garantit une forte protection sur les liaisons sans fil. Il sécurise l'authentification et la connexion des utilisateurs du réseau local sans fil (WLAN), limitant l'accès aux utilisateurs autorisés.

Odyssey est principalement utilisé à la place d'un client de mise en réseau sans fil de fabricant comme l'utilitaire Dell WLAN, l'Intel ProSET, ou le Zero Config Service de Windows XP.

Pour utiliser Odyssey :

- Appuyez sur **Démarrer** → **Paramètres** → **Onglet Connexions** → **Odyssey Client**.
La page principale s'affiche avec les informations suivantes :
 - État de Odyssey
 - Nom du réseau (SSID)
 - MAC du point d'accès
 - Informations sur les paquets
- Pour activer Odyssey Client, appuyez sur **Paramètres** → **Activer Odyssey**.
- Pour configurer un profil sans fil, appuyez sur **Paramètres** → **Configurer**. S'affiche alors une liste des profils existants dans laquelle vous pouvez ajouter, modifier ou supprimer des profils.

Ajout d'un réseau

Pour ajouter un nouveau profil :

- 1 Appuyez sur **Paramètres** → **Configurer** → **Ajouter**.
La fenêtre **Ajouter un assistant réseau** s'affiche.
- 2 Entrez le nom du réseau ou sélectionnez la boîte **N'importe lequel** si vous voulez que le client se connecte à n'importe quel réseau disponible.
- 3 Appuyez sur **Balayer** pour visualiser tous les réseaux de diffusion disponibles.
Entrez une description si nécessaire.
- 4 Choisissez entre un réseau ad-hoc et un réseau infrastructurel.
- 5 Appuyez sur **Suivant** dès que vous êtes prêt.
- 6 Entrez les paramètres de sécurité :
 - Le **Mode d'association** permet d'utiliser des méthodes d'association ouvertes, partagées ou WPA.
 - La **Méthode Cryptage** change en fonction du mode choisi. Les options sont aucune, WEP et TKIP.
 - Si 802.1x est utilisé, cochez la case **Authentifier l'utilisation de 802.1X**.
 - Pour WPA-PSK, entrez votre **Phrase de passe** (clé).
- 7 En fonction de vos sélections, la page suivante apparaît. Vous pouvez être invité à entrer une clé WEP ou un nom d'utilisateur et un mot de passe.
- 8 Appuyez sur **Suivant**.
- 9 Vous pouvez sélectionner ici les méthodes EAP (Extensible Authentication Protocol). Les paramètres par défaut comprennent uniquement EAP / TTLS.
 - a Si vous avez besoin d'autres méthodes EAP, appuyez sur **Ajouter**.
 - b Après avoir ajouté d'autres méthodes EAP, appuyez sur **OK**.
 - c Appuyez sur **Suivant**.
- 10 Entrez un nom anonyme afin de conserver votre nom de connexion privé. Ce nom sera utilisé pour l'authentification visible externe.
Appuyez sur **Suivant**.

- 11 En fonction de la méthode EAP choisie, sélectionnez un protocole d'authentification interne. Appuyez sur **Suivant**.
- 12 Entrez votre nom d'utilisateur et votre mot de passe et appuyez sur **Suivant**.
- 13 Appuyez sur **Terminer**.
- 14 Le nouveau profil est alors ajouté aux réseaux de la liste. Pour sélectionner un profil auquel se connecter, appuyez sur **OK** dans le coin supérieur droit.
- 15 Lorsque vous retournez à la page **Aujourd'hui**, une nouvelle icône figure dans le plateau système pour Odyssey.

Utilisation de Sécurité de réseau local sans fil LEAP Cisco®

Votre Dell Axim X50 prend en charge l'authentification de réseau 802.1x entre le client et le serveur avec un mot de passe de connexion qui utilise Cisco LEAP.

Cisco LEAP peut être configuré avec l'application Odyssey Client.

 **REMARQUE** : Avant de commencer, vérifiez que le Sans fil est alimenté via le bouton act./dés. du sans fil.



 **REMARQUE** : LEAP n'est pas pris en charge dans le réseau peer-to-peer. LEAP n'est pas pris en charge dans la configuration basse d'Axim X50.

Pour lancer Odyssey Client :

- 1 Appuyez sur le bouton **Démarrer** → **Paramètres** → **Connexions** → icône **Odyssey Client**.
- 2 Appuyez sur **Paramètres** → **Activer Odyssey**.

Pour lancer l'utilisation de LEAP :

- 1 Obtenez les informations suivantes auprès de votre administrateur réseau :
 - Nom du réseau
 - Mode d'association
 - Méthode de cryptage

- 2 Dans la fenêtre **Odyssey Client**, appuyez sur **Paramètres** → **Configurer** → **Ajouter**.
- 3 Entrez le nom du réseau (SSID) si vous le connaissez, ou appuyez sur **Balayer** pour rechercher les Point d'accès disponibles. Appuyez sur **Suivant**.
- 4 LEAP ne prend en charge que les réseaux infrastructurels ; vous ne devez donc pas modifier les paramètres par défaut dans le menu déroulant. Appuyez sur **Suivant**.
- 5 Renseignez les champs **Mode d'association** et **Méthode de cryptage**. Appuyez sur **Suivant**.
- 6 **EAP/TTLS** est le type EAP par défaut. Appuyez sur **Ajouter** et sélectionnez **EAP/LEAP** dans la fenêtre qui s'ouvre.
À moins de posséder un certificat d'authentification vous permettant d'utiliser TTLS et d'avoir configuré votre système pour qu'il le prenne en charge, supprimez **EAP/TTLS**.
 **REMARQUE** : Si vous ne supprimez pas EAP/TTLS lorsqu'il n'est pas configuré correctement, votre système de sécurité sans fil pourra ne pas fonctionner.
- 7 Appuyez sur **Suivant**.
- 8 Entrez votre nom d'utilisateur et votre mot de passe. Appuyez sur **Suivant**.
- 9 Appuyez sur **Terminer** pour terminer la configuration de LEAP.
- 10 Appuyez sur **OK**.
- 11 Dans le menu déroulant, sélectionnez le réseau que vous voulez ajouter et appuyez sur la boîte en regard de **Se Connecter à**. À la fin du processus, l'état du réseau est «connecté» (authentifié).
 **REMARQUE** : Pour plus de détails, reportez-vous au fichier d'aide de Odyssey Client fourni avec votre appareil. Pour accéder au fichier d'aide, appuyez sur **Démarrer** → **Aide** → **Odyssey Client pour Pocket PC** ou appuyez sur **Aide** dans l'écran principal de Odyssey Client.

Utilisation de Odyssey Client pour obtenir un Certificat d'autorité

Il y a deux méthodes pour obtenir une certification dans Odyssey client :

- L'Enregistreur de certificat (Certificate Enroller)
- L'Importation d'un certificat utilisateur

Utilisez l'Enregistreur de certificat pour installer un certificat utilisateur de services. Utilisez l'Importation de certificat utilisateur pour installer le fichier de certificats **.pfx** enregistré dans l'appareil. Pour choisir le type de certificat, contactez votre administrateur de réseau.

Pour utiliser l'Enregistreur de certificat :

- 1 En utilisant l'Odyssey client, connectez-vous à un réseau sans fil activé non 802.1x sur lequel est situé le serveur de certificats.
- 2 Appuyez sur **Démarrer** → **Paramètres** → **Connexions** → **Odyssey Client**.
- 3 Appuyez sur **Outils** → **Enregistreur de certificat**.
- 4 Entrez l'adresse IP du serveur de certificats dans le champ **Serveur**.
- 5 Entrez le nom d'utilisateur et le nom de domaine dans le champ **Nom d'utilisateur** selon la règle suivante :
Nom-domaine\Nom-utilisateur
- 6 Appuyez sur **Requête**.

Pour utiliser l'Importation de certificat utilisateur :



REMARQUE : Avant d'installer un certificat, vous devez connaître son mot de passe clé privé de type RSA.

- 1 Appuyez sur **Démarrer** → **Paramètres** → **Connexions** → **Odyssey Client**.
- 2 Appuyez sur **Outils** → **Importer certificat utilisateur**.
- 3 Appuyez sur **Parcourir** pour retrouver un fichier **.pfx** que vous avez enregistré sur votre appareil. Sélectionnez le fichier et appuyez sur **OK**.
- 4 Entrez le mot de passe clé privé type RSA pour ce certificat dans le champ **Mot de passe clé privé**. Vous pouvez cliquer sur **Démasquer** pour rendre votre mot de passe visible lorsque vous le tapez.
- 5 Appuyez ensuite sur **Installer certificat**.

Utilisation de l'infrarouge

L'infrarouge permet d'envoyer et de recevoir des informations à distance, par exemple des contacts et des rendez-vous, entre deux appareils.

Pour envoyer des informations :

- 1 Passez au programme à partir duquel vous avez créé l'élément à envoyer et localisez l'élément dans la liste.
- 2 Aligned les capteurs infrarouge de façon à ce qu'il n'y ait pas d'obstacle et qu'ils soient proches l'un de l'autre.
- 3 Appuyez sur l'élément et maintenez le stylet dessus, puis appuyez sur **Envoyer xxxx** dans le menu contextuel, où xxxx est l'élément que vous voulez envoyer.

Vous pouvez également envoyer des éléments (à l'exclusion de dossiers) depuis l'explorateur de fichiers. Appuyez sur l'élément que vous voulez envoyer et maintenez le stylet dessus, puis appuyez sur **Envoyer fichier** dans le menu contextuel.

Utilisation de la technologie sans fil Bluetooth®

Bluetooth est une technologie sans fil qui vise à simplifier les communications entre des périphériques et Internet. Il s'agit d'une spécification ouverte pour la communication de données et la communication vocale de courte portée. Par exemple, il peut synchroniser des données entre des ordinateurs de poche et d'autres ordinateurs.

Pour configurer un appareil avec la technologie sans fil Bluetooth dans un environnement Pocket PC :

- 1 Vérifiez que les deux appareils sont sous tension, en mode découvrable et proches l'un de l'autre.
- 2 Appuyez sur **Démarrer** → **Paramètres** → onglet **Connexions**.
- 3 Appuyez sur **Bluetooth** → onglet **Périphériques** → **Nouveau partenariat**. Votre appareil recherche d'autres appareils Bluetooth et les affiche dans la liste.
- 4 Entrez le nom de l'autre appareil et appuyez sur **Suivant**.

- 5 Si vous voulez utiliser une clé de passe (recommandé pour une meilleure sécurité), entrez dans le champ Clé de passe une clé alphanumérique comprenant entre 1 et 16 caractères, puis appuyez sur **Suivant**. Sinon, laissez le champ Clé de passe vierge, et appuyez sur **Suivant**.



REMARQUE : La clé de passe pour un périphérique Bluetooth distant figure généralement dans le manuel utilisateur du périphérique. La clé de passe par défaut pour tout Dell Axim est 1234.

- 6 Entrez la même clé de passe pour l'autre appareil.
- 7 Appuyez sur **Terminer**.

Une connexion active avec la technologie sans fil Bluetooth est créée et l'appariement des deux appareils est effectué.



REMARQUE : Pour plus de détails sur l'utilisation de la technologie sans fil Bluetooth, appuyez sur **Démarrer** → **Aide** → **Configuration des connexions**.

Création d'une connexion modem

Pour créer une connexion modem :

- 1 Installez une carte modem et les adaptateurs appropriés pour connecter un modem externe à votre appareil par le biais du port série.
- 2 Obtenez les informations suivantes auprès de votre FAI :
 - Numéro de téléphone d'accès au FAI
 - Nom d'utilisateur et mot de passe
 - Paramètres TCP/IP

Certains FAI ajoutent des informations devant le nom d'utilisateur, par exemple, *MSN/nom d'utilisateur*.

- 3 Appuyez sur **Démarrer** → **Paramètres** → onglet **Connexions** → **Connexions**.
- 4 Sous **Mon FAI** ou **Mon réseau de travail**, appuyez sur **Ajouter une nouvelle connexion par modem**.
- 5 Entrez un nom de connexion, **Connexion FAI**, par exemple.
- 6 Dans la liste **Sélectionnez un modem**, sélectionnez votre type de modem et appuyez sur **Suivant**.

Si votre type de modem n'apparaît pas, réinsérez la carte modem. Si vous utilisez un modem externe connecté à votre appareil à l'aide d'un câble, sélectionnez **Compatible Hayes sur COM1**. Pour plus de détails, reportez-vous au manuel de l'utilisateur de votre modem.

- 7 Entrez le numéro de téléphone de la même manière que vous le composeriez. Si vous avez besoin d'un indicatif de zone, pensez à l'inclure. Appuyez sur **Suivant**.
- 8 Entrez votre nom d'utilisateur, mot de passe et le cas échéant votre domaine. Ces informations vous sont fournies par votre FAI ou votre administrateur de réseau.



REMARQUE : Vous ne devriez pas avoir à changer les paramètres **Avancés**. La plupart des FAI utilisent maintenant une adresse attribuée de façon dynamique.

- 9 Si le FAI auquel vous êtes connecté n'utilise pas d'adresse attribuée de manière dynamique, appuyez sur **Avancés**, puis sur l'onglet **TCP/IP** et entrez l'adresse.
- 10 Appuyez sur **OK**.
- 11 Sélectionnez les autres options demandées et appuyez sur **Terminer**.

Lorsque vous ouvrez Messagerie, Internet Explorer Mobile ou MSN Messenger, votre appareil se connecte automatiquement. Une fois connecté, vous pouvez :

- Envoyer et recevoir des messages électroniques à l'aide de Messagerie. Avant de pouvoir utiliser Messagerie, vous devez fournir les informations dont Messagerie a besoin pour communiquer avec le serveur de messagerie électronique. Pour de plus amples informations, reportez-vous à la section «Connexion directe à un serveur de messagerie» à la page 116
- Consulter les pages Web et WAP à l'aide d'Internet Explorer Mobile. Pour de plus amples informations, reportez-vous à la section «Utilisation de Internet Explorer Mobile» à la page 129
- Envoyer et recevoir des messages instantanés avec MSN Messenger. Pour plus d'informations, reportez-vous à la section «MSN Messenger» à la page 127

Création d'une connexion Ethernet

Le terme Ethernet fait référence à la famille de produits LAN couverte par la norme IEEE 802.3. Il définit ce qui est plus généralement connu sous le nom de protocole CSMA/CD.

Pour créer une connexion ethernet :

- 1 Contactez votre administrateur de réseau pour obtenir un nom d'utilisateur, un mot de passe et un nom de domaine.
- 2 Installez le pilote de la carte réseau, si nécessaire. Pour plus d'informations, reportez-vous à la documentation qui accompagne la carte réseau.
- 3 La fenêtre **Paramètres réseau** s'affiche automatiquement à la première insertion de la carte réseau, ce qui vous permet de configurer la carte. Pour modifier les paramètres ultérieurement, appuyez sur **Démarrer** → **Paramètres** → onglet **Connexions** → **Connexions**.
- 4 Pour entrer des informations spécifiques au serveur, appuyez sur l'adaptateur approprié puis sur **Propriétés**. Vous devrez entrer des paramètres sur la connexion VPN et sur le serveur proxy. Pour plus d'informations, reportez-vous à votre administrateur de réseau.



REMARQUE : La majorité des réseaux utilisent le protocole DHCP (Dynamic Host Configuration Protocol), si bien que vous n'avez pas besoin de modifier les paramètres de connexion tant que votre administrateur de réseau ne vous demande pas de le faire.

- 5 Le cas échéant, connectez la carte réseau au réseau à l'aide d'un câble de réseau. Pour plus d'informations, reportez-vous à la documentation qui accompagne la carte réseau.

Création d'une connexion VPN

Un réseau privé virtuel (VPN) est constitué en utilisant des câbles publics pour connecter les nœuds. Ces systèmes utilisent le cryptage et d'autres mécanismes de sécurité pour s'assurer que seuls les utilisateurs autorisés accèdent au réseau et que les données ne sont pas interceptées.

- 1 Appuyez sur **Démarrer** → **Paramètres** → onglet **Connexions** → **Connexions**.
- 2 Appuyez sur **Ajouter une nouvelle connexion à un serveur VPN**.



REMARQUE : Si vous avez déjà créé un serveur VPN, appuyez sur **Modifier mes serveurs VPN** puis appuyez sur **Nouveau**.

- 3 Entrez un nom pour la connexion.
- 4 Dans le champ **Nom d'hôte/IP**, entrez le nom du serveur VPN ou son adresse IP. Votre administrateur de réseau vous fournit ces informations.
- 5 En fonction du type d'authentification que vous voulez utiliser pour votre appareil, appuyez sur **IPSec** ou **PPTP** en regard de **Type de VPN**.
Si vous hésitez sur l'option à sélectionner, consultez votre administrateur de réseau.
- 6 Appuyez sur **Suivant** et entrez votre nom d'utilisateur, votre mot de passe et, si nécessaire, le domaine.
- 7 Installez le pilote de la carte réseau, si nécessaire. Pour plus d'informations, reportez-vous à la documentation qui accompagne la carte réseau.
- 8 Appuyez sur **Terminer**.
- 9 Pour lancer manuellement une connexion, appuyez sur la connexion et maintenez le stylet dessus puis appuyez sur **Se connecter**.



REMARQUE : Une connexion VPN nécessite une connexion physique à un réseau. Avant de lancer manuellement une connexion VPN, vérifiez que l'unité est reliée à un réseau câblé ou sans fil.

Mettre fin à une connexion

Pour vous déconnecter :

- Pour supprimer une connexion, appuyez sur la connexion à supprimer et maintenez le stylet dessus puis appuyez sur **Supprimer**.
- Lorsque vous êtes connecté par câble ou station d'accueil, détachez votre appareil du câble ou de la station d'accueil.
- Lorsque vous êtes connecté par infrarouge, éloignez l'appareil de l'ordinateur.
- Lorsque vous êtes connecté par carte réseau (Ethernet), retirez la carte de votre appareil.

Connexion directe à un serveur de messagerie

Vous pouvez configurer une connexion à un serveur de messagerie pour pouvoir envoyer et recevoir des messages électroniques via un modem ou une connexion réseau et Messagerie sur votre appareil.



REMARQUE : Le FAI ou réseau doit utiliser un serveur de messagerie POP3 ou IMAP4 et une passerelle SMTP.

Vous pouvez utiliser plusieurs services de messagerie pour recevoir vos messages. Pour chaque service de messagerie que vous voulez utiliser, vous devez d'abord configurer le service de messagerie et lui donner un nom. Si vous voulez utiliser le même service pour vous connecter à différentes boîtes aux lettres, configurez chaque connexion de boîte aux lettres et donnez-lui un nom.

Pour configurer un service de messagerie :

- 1 Dans **Messagerie** sur votre appareil, appuyez sur **Comptes** → **Nouveau compte**.
- 2 Suivez les indications de l'Assistant Configuration de la messagerie.

Pour plus d'informations, appuyez sur **Démarrer** → **Aide**.

Pour vous connecter à votre serveur de messagerie, appuyez sur **Compte** → **Se connecter**. Pour plus d'informations sur l'utilisation du programme Messagerie, reportez-vous à la section «Messagerie» à la page 97.

Obtenir de l'aide sur la connexion

Pour des informations supplémentaires sur la façon de se connecter, reportez-vous aux ressources suivantes :

- «Messagerie» à la page 97.
- Aide en ligne sur l'appareil. Appuyez sur **Démarrer** → **Aide**. Appuyez sur **Messagerie** ou **Connexions**.
- Aide ActiveSync sur votre ordinateur. Dans ActiveSync, cliquez sur **Aide** → **Aide Microsoft ActiveSync**.
- Pour des informations sur le dépannage, rendez-vous sur le site www.microsoft.com/windowsmobile.

Ajout et suppression de programmes

Certains programmes sont déjà installés dans la mémoire morte lorsque vous réceptionnez l'appareil. Vous ne pouvez pas les supprimer et vous ne perdrez jamais accidentellement le contenu de la mémoire morte. Vous pouvez mettre à jour les programmes de la mémoire morte à l'aide de programmes d'installation portant l'extension *.pku. Vous pouvez enregistrer les données en ROM ou en RAM.

Vous pouvez installer n'importe quel programme créé pour votre appareil tant qu'il reste suffisamment de mémoire. L'endroit le plus apprécié pour trouver des logiciels pour votre appareil est le site Internet du logiciel Microsoft® Windows Mobile™ Version 5.0 pour Pocket PC Premium Edition : www.microsoft.com/windowsmobile.

Ajout de programmes utilisant Microsoft® ActiveSync®

Avant d'installer des logiciels sur votre appareil, vous devez installer ActiveSync sur votre ordinateur. Pour des informations supplémentaires, reportez-vous à l'Aide ActiveSync sur votre ordinateur.

- 1 Déterminez votre type d'appareil et de processeur afin de savoir quelle version de logiciel installer :
 - a Appuyez sur **Démarrer** → **Paramètres**.
 - b Sous l'onglet **Système**, appuyez sur **À propos de**.
 - c Sous l'onglet **Version**, consultez et notez les informations sur le processeur.

- 2 Téléchargez le logiciel sur votre ordinateur (ou insérez le CD ou la disquette Mise en route qui contient le logiciel dans votre ordinateur). Vous verrez peut-être un fichier unique *.exe, *.zip, un fichier **Setup.exe**, ou plusieurs versions de fichiers pour différents types d'appareils et processeurs. Prenez soin de sélectionner le programme conçu pour Pocket PC et pour le type de processeur de votre appareil.
- 3 Lisez toutes les instructions d'installation, les fichiers Lisez-moi ou la documentation fournie avec le programme. De nombreux programmes fournissent des instructions d'installation spéciales.
- 4 Connectez votre appareil à votre ordinateur.
- 5 Double-cliquez sur le fichier *.exe.

S'il s'agit d'un fichier d'installation, l'Assistant Installation se lance. Suivez les instructions à l'écran. Une fois le logiciel installé sur votre ordinateur, le programme d'installation transfère automatiquement le logiciel sur votre appareil.

Si le fichier n'est pas un fichier d'installation, vous recevrez un message d'erreur déclarant que le programme est valide mais qu'il convient à un autre type d'ordinateur. Vous devrez déplacer ce fichier vers votre appareil. Si vous ne trouvez pas d'instructions d'installation du programme dans le fichier Lisez-moi ou la documentation, utilisez ActiveSync Explore pour copier le fichier de programme vers le dossier **Fichiers programme** de votre appareil. Pour des informations supplémentaires sur la copie des fichiers à l'aide d'ActiveSync, consultez l'Aide ActiveSync de votre ordinateur.

Pour ouvrir un programme une fois l'installation terminée, appuyez sur **Démarrer** → **Programmes**, puis sur l'icône du programme.

Téléchargement de programmes depuis Internet

- 1 Déterminez votre type d'appareil et de processeur afin de savoir quelle version de logiciel installer :
 - a Appuyez sur **Démarrer** → **Paramètres**.
 - b Sous l'onglet **Système**, appuyez sur **À propos de**.
 - c Sous l'onglet **Version**, consultez et notez les informations sur le processeur.

- 2 À l'aide de Internet Explorer Mobile, téléchargez le programme sur votre appareil. Vous verrez peut-être un fichier unique *.exe, *.zip, un fichier **Setup.exe**, ou plusieurs versions de fichiers pour différents types d'appareils et processeurs. Prenez soin de sélectionner le programme conçu pour Pocket PC et pour le type de processeur de votre appareil.
- 3 Lisez toutes les instructions d'installation, les fichiers Lisez-moi ou la documentation fournie avec le programme. De nombreux programmes fournissent des instructions d'installation spéciales.
- 4 Appuyez sur le fichier, par exemple un fichier *.exe.
L'assistant Installation se lance. Suivez les instructions à l'écran.

Ajout d'un programme au menu Démarrer

- 1 Appuyez sur **Démarrer** → **Paramètres**.
- 2 Appuyez sur **Menus** puis sur la case à cocher correspondant au programme.

Si le programme n'est pas répertorié, vous pouvez utiliser l'Explorateur de fichiers sur l'appareil pour déplacer le programme vers le dossier **Menu Démarrer**, ou utiliser ActiveSync sur l'ordinateur pour créer un raccourci vers le programme selon les étapes suivantes :

- a Utilisez l'Explorateur sur ActiveSync pour explorer les fichiers de votre appareil et déterminer l'emplacement du programme.
- b Cliquez avec le bouton droit sur le programme, puis cliquez sur **Créer un raccourci**.
- c Déplacez le raccourci vers le dossier **Menu Démarrer** du dossier Windows.

Le raccourci apparaît maintenant dans le menu **Démarrer**. Pour des informations supplémentaires, consultez l'aide ActiveSync sur l'ordinateur.

Suppression de programmes

- 1 Appuyez sur **Démarrer** → **Paramètres**.
- 2 Appuyez sur **Système** → **Supprimer programmes**.
- 3 Appuyez sur le nom du programme et maintenez le stylet dessus puis appuyez sur **Supprimer** dans le menu contextuel.

Si le programme n'apparaît pas dans la liste des programmes installés, utilisez l'Explorateur de fichiers de votre appareil pour le trouver.

Utilisation de programmes compagnon

Les programmes compagnon incluent Word Mobile, Excel Mobile, PowerPoint Mobile et Windows Media Player pour Pocket PC.

Pour utiliser un programme compagnon sur votre appareil, appuyez sur **Démarrer** → **Programmes**, puis appuyez sur le nom du programme.

Word Mobile

Word Mobile fonctionne avec Microsoft Word sur votre ordinateur pour vous offrir un accès aisé à des copies de vos documents. Vous pouvez créer de nouveaux documents sur votre appareil ou copier des documents depuis votre ordinateur vers votre appareil. En synchronisant les documents entre votre ordinateur et votre appareil, vous aurez le contenu le plus récent aux deux endroits.

Word Mobile permet de créer des documents tels que des lettres, des notes de réunion ou des comptes rendus de déplacement.

Pour créer un nouveau fichier :

- 1 Appuyez sur **Démarrer** → **Programmes** → **Word Mobile**.
- 2 Appuyez sur **Nouveau**.

Un document vierge apparaît. Vous pouvez aussi sélectionner un modèle dans la boîte de dialogue **Options**, il apparaît alors avec le texte et le formatage déjà définis.

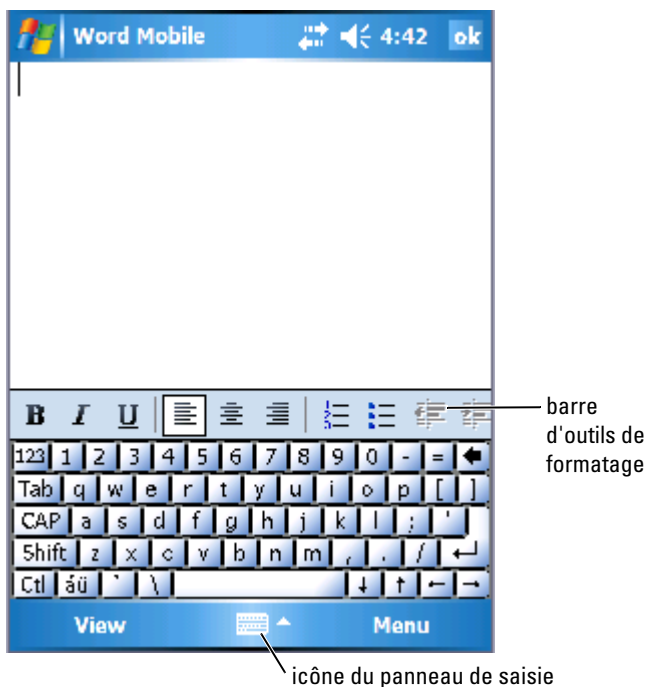

Vous ne pouvez ouvrir qu'un document à la fois. Si vous tentez d'en ouvrir un deuxième, il vous sera demandé d'enregistrer le premier. Vous pouvez créer, enregistrer ou modifier un document sous plusieurs formats, y compris Word (.doc), Word template (.dot), Rich Text Format (.rtf) et Plain Text (.txt).

Word Mobile contient une liste des fichiers enregistrés sur votre appareil. Appuyez sur un fichier de la liste pour l'ouvrir. Pour supprimer, copier ou envoyer des fichiers, appuyez sur un fichier de la liste et maintenez le stylet dessus. Sélectionnez ensuite l'action appropriée dans le menu contextuel.

Vous pouvez entrer des informations dans Word Mobile en les saisissant, en les écrivant, en les dessinant ou en les enregistrant. Ces modes sont indiqués dans le menu **Afficher**. Chaque mode a sa propre barre d'outils, que vous pouvez afficher ou masquer en appuyant sur l'icône **Afficher/Masquer la barre d'outils** de la barre de commandes.

Pour modifier la valeur d'agrandissement, appuyez sur **Afficher** → **Zoom**, puis sélectionnez le pourcentage voulu. Un pourcentage plus élevé facilitera l'entrée de texte, un pourcentage plus bas donnera un meilleur aperçu d'ensemble du document.

Si vous ouvrez un document Word créé sur un ordinateur, sélectionnez **Retour à la ligne sur fenêtre** dans le menu **Afficher** pour afficher tout le document.

Excel Mobile

Excel Mobile fonctionne avec Microsoft Excel sur votre ordinateur pour vous offrir un accès aisé à des copies de vos classeurs. Vous pouvez créer de nouveaux classeurs sur votre appareil ou copier des classeurs depuis votre ordinateur vers votre appareil. En synchronisant les classeurs entre votre ordinateur et votre appareil, vous aurez le contenu le plus récent aux deux endroits.

Excel Mobile permet de créer des classeurs tels que des notes de frais ou des relevés kilométriques.

Pour créer un nouveau fichier :

- 1 Appuyez sur **Démarrer** → **Programmes** → **Excel Mobile**.
- 2 Appuyez sur **Nouveau**.

Un document vierge apparaît. Vous pouvez aussi sélectionner un modèle dans la boîte de dialogue **Options**, il apparaît alors avec la formule et le formatage déjà définis.

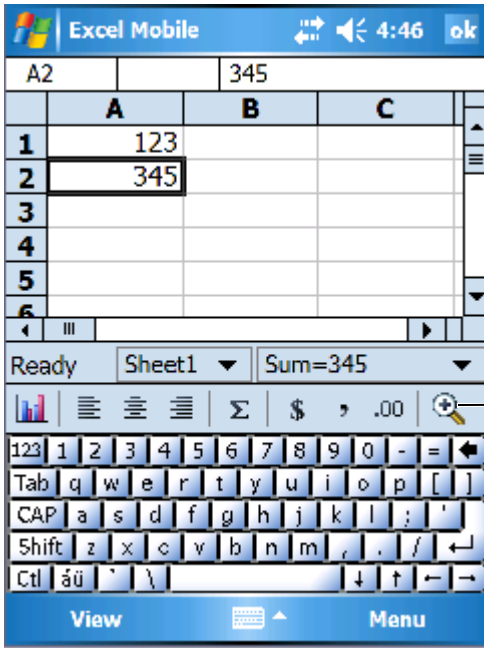

barre
d'outils de
formatage

Vous ne pouvez ouvrir qu'un classeur à la fois. Si vous tentez d'en ouvrir un deuxième, il vous sera demandé d'enregistrer le premier. Vous pouvez créer, enregistrer ou modifier un classeur sous différents formats, y compris Excel template (.xlt) et Excel (.xls).

Excel Mobile contient une liste des fichiers enregistrés sur votre appareil. Appuyez sur un fichier de la liste pour l'ouvrir. Pour supprimer, copier ou envoyer des fichiers, appuyez sur un fichier de la liste et maintenez le stylet dessus. Sélectionnez ensuite l'action appropriée dans le menu contextuel.

Excel Mobile propose des outils de calcul génériques, comme des formules, des fonctions et des fonctionnalités de tri et de filtrage. Pour afficher la barre d'outils, appuyez sur **Afficher** → **Barre d'outils**.

Conseils d'utilisation pour travailler avec Excel Mobile

Pour travailler sur de grandes feuilles de calcul dans Excel Mobile, utilisez les conseils suivants :

- Le mode Plein écran : Appuyez sur **Afficher** → **Plein écran** pour afficher le maximum de données à l'écran. Pour quitter le mode plein écran, appuyez sur **Restaurer**.
- Afficher et masquer des éléments de la fenêtre : Appuyez sur **Afficher** puis sur les éléments que vous voulez afficher ou masquer.
- Figurer les volets d'une feuille de calcul : Sélectionnez la cellule dont vous voulez figurer les volets. Appuyez sur **Afficher** → **Figurer les volets**. Par exemple, si vous figez le haut et la gauche d'une feuille de calculs, les titres des colonnes et des lignes restent visibles quand vous parcourez la feuille.
- Fractionner des volets pour afficher différentes zones d'une grande feuille de calcul. Appuyez sur **Afficher** → **Fractionner**. Déplacez la barre de fractionnement à l'endroit de votre choix. Pour supprimer le fractionnement, appuyez sur **Afficher** → **Supprimer le fractionnement**.
- Afficher et masquer des lignes et des colonnes : Pour masquer une ligne ou une colonne, sélectionnez une de ses cellules. Appuyez sur **Menu** → **Format** → **Ligne** ou **Colonne** → **Masquer**. Pour afficher une colonne ou une ligne masquée, appuyez sur **Menu** → **Modifier** → **Aller à**, puis entrez une référence qui fait partie de la ligne ou de la colonne masquée. Puis, appuyez sur **Menu** → **Format** → **Ligne** ou **Colonne** → **Démasquer**.

Pour plus d'informations sur l'utilisation d'Excel Mobile, appuyez sur **Démarrer** → **Aide**.

PowerPoint Mobile

PowerPoint Mobile fonctionne avec Microsoft PowerPoint sur votre ordinateur pour vous offrir un accès aisé à des copies de vos diapositives de présentation. De nombreux éléments de présentation intégrés dans les diaporamas tels que les effets de transition et d'animation dans les diapositives, sont lus sur l'appareil. Si la présentation est configurée comme un diaporama temporisé, les diapositives se succèdent automatiquement. Les liaisons avec des URL sont également prises en charge.

Les fonctionnalités suivantes de PowerPoint ne sont pas prises en charge sur l'appareil :

- **Notes** : Les notes rédigées pour les diapositives ne seront pas visibles.
- **Réorganisation ou modification des diapositives** : PowerPoint Mobile est uniquement un afficheur.

Pour lancer une présentation :

- 1 Appuyez sur **Démarrer** → **Programmes** → **PowerPoint Mobile**.
- 2 Dans la liste de présentations, appuyez sur le diaporama que vous voulez voir.
- 3 Appuyez sur la diapositive affichée pour passer à la suivante.
Si la présentation est configurée comme un diaporama temporisé, les diapositives se succèdent automatiquement.

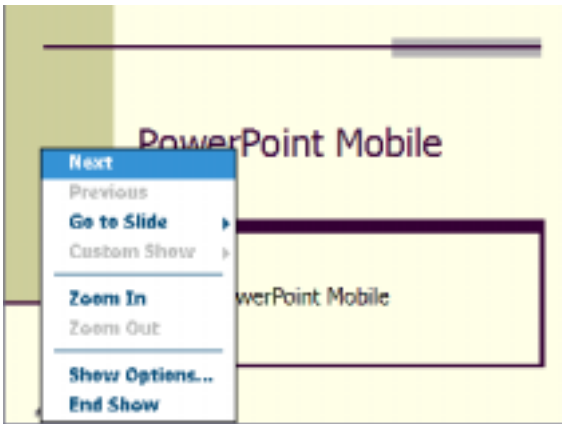

Vous ne pouvez ouvrir qu'un document à la fois. Si vous tentez d'en ouvrir un deuxième, il vous sera demandé d'enregistrer et de fermer le premier.

Vous pouvez afficher un document dans divers formats, y compris PowerPoint (.ppt) et PowerPoint Mobile (.pps).

PowerPoint Mobile contient une liste des fichiers enregistrés sur votre appareil. Appuyez sur un fichier de la liste pour l'ouvrir. Pour supprimer, copier ou envoyer des fichiers, appuyez sur un fichier de la liste et maintenez le stylet dessus. Sélectionnez ensuite l'action appropriée dans le menu contextuel.

MSN Messenger

Le programme de messagerie instantanée MSN Messenger vous permet de :

- Voir qui est en ligne.
- Envoyer et recevoir des messages instantanés.
- Avoir des conversations par messages instantanés avec des groupes de contacts.

Pour utiliser MSN Messenger, vous devez avoir un compte Microsoft Passport ou un compte de messagerie Microsoft Exchange. Vous devez aussi avoir un Passport. Si vous avez un compte Hotmail ou MSN, vous avez déjà un Passport. Une fois que vous avez obtenu un compte Microsoft Passport ou Microsoft Exchange, vous êtes prêt à configurer votre compte.



REMARQUE : Ouvrez un compte Microsoft Passport à l'adresse www.passport.com. Obtenez une adresse électronique Microsoft Hotmail gratuite sur le site www.hotmail.com.

Pour basculer sur MSN Messenger, appuyez sur **Démarrer** → **Programmes** → **Pocket MSN** → **MSN Messenger**.

Configuration

Avant de pouvoir vous connecter, vous devez entrer des informations pour le compte Passport ou Exchange.

Pour configurer un compte et vous inscrire :

- 1 Appuyez sur **Démarrer** → **Programmes** → **Pocket MSN** → **MSN Messenger**.
- 2 Appuyez sur **Menu** → **Options**.
- 3 Entrez vos informations de compte Passport ou Exchange.
- 4 Pour ouvrir une session, appuyez sur l'écran d'ouverture de session et entrez votre adresse électronique et votre mot de passe.

Travailler avec des Contacts

La fenêtre MSN Messenger affiche tous vos contacts Messenger, répartis en deux catégories, **En ligne** et **Hors ligne**. Lorsque vous êtes connecté, cette vue vous permet de converser, d'envoyer un e-mail, d'empêcher votre contact de converser avec vous ou de supprimer des contacts de votre liste depuis le menu contextuel.



REMARQUE : Si vous utilisez déjà MSN Messenger sur votre ordinateur, vos contacts apparaîtront sur votre appareil sans que vous ayez besoin de les ajouter.

Pour voir qui est en ligne sans être vu, appuyez sur **Menu** → **Mon état** → **Apparaître hors ligne**.

Si vous bloquez un contact, vous apparaîtrez hors ligne mais vous resterez sur la liste du contact bloqué. Pour débloquer un contact, appuyez et maintenez le stylet sur le contact, puis appuyez sur **Débloquer** sur le menu contextuel.

Pour converser avec les contacts

- Appuyez sur un nom de contact pour ouvrir une fenêtre de conversation. Entrez votre message dans la zone de texte située au bas de l'écran ou appuyez sur **Mon texte** pour entrer un message prédéfini, puis appuyez sur **Envoyer**.
- Pour inviter un autre contact à une conversation à plusieurs, appuyez sur **Menu** → **Chats** → **Inviter**, puis sur le contact que vous souhaitez inviter.
- Pour revenir à la fenêtre principale sans fermer la conversation, appuyez sur l'icône **Contacts**. Pour revenir à la fenêtre de conversation, appuyez sur **Conversations** et sélectionnez la personne avec qui vous discutez.
- Pour savoir si le contact avec qui vous conversez répond, cherchez son message sous la zone de saisie de texte.

Pour plus d'informations sur l'utilisation de MSN Messenger, appuyez sur **Démarrer** → **Aide**.

Microsoft Windows Media[®] Player pour Pocket PC

Windows Media Player pour Pocket PC vous permet de lire des fichiers numériques audio et vidéo qui sont stockés sur votre appareil ou sur un réseau. Pour basculer sur Windows Media Player pour Pocket PC, appuyez sur **Démarrer** → **Windows Media**.

Sur votre ordinateur, Windows Media Player vous permet de copier des fichiers audio et vidéo vers votre Pocket PC. Vous pouvez lire des fichiers Windows Media et MP3 sur votre Pocket PC.

Pour des informations supplémentaires sur l'utilisation de Windows Media Player pour Pocket PC, appuyez sur **Démarrer** → **Aide**.

Utilisation de Internet Explorer Mobile

Internet Explorer Mobile vous permet d'afficher des pages Web ou WAP :

- Pendant la synchronisation avec votre ordinateur, téléchargez vos liens favoris et les favoris mobiles stockés dans le sous-dossier **Favoris de l'appareil mobile** vers Internet Explorer sur votre ordinateur.
- Connectez-vous à un FAI ou à un réseau et parcourez le Web. Pour plus de détails sur la connexion à Internet, reportez-vous à la «Établir une connexion» à la page 103.

Lorsque l'appareil est connecté à un FAI ou un réseau, vous pouvez aussi télécharger des fichiers et des programmes depuis Internet ou l'intranet.

Pour utiliser Internet Explorer Mobile, appuyez sur **Démarrer** → **Internet Explorer**.

Favoris mobiles

Si vous utilisez Microsoft Internet Explorer 5.0 ou une version ultérieure sur votre ordinateur, vous pouvez télécharger vos favoris mobiles sur votre appareil. La synchronisation des favoris mobiles télécharge du contenu Web sur votre appareil afin que vous puissiez afficher des pages quand vous êtes déconnecté de votre FAI et de votre ordinateur. Pour créer rapidement des favoris d'appareil mobile, utilisez le plug-in Internet Explorer installé avec Microsoft ActiveSync®.

Pour créer un favori mobile sur votre ordinateur et le télécharger sur votre appareil :

- 1 Sur votre ordinateur, ouvrez Internet Explorer et cliquez sur **Outils** → **Créer Favori mobile**.
- 2 Pour changer le nom du lien, entrez le nouveau nom dans la case **Nom**.
- 3 Spécifiez un horaire de mise à jour en regard de **Mettre à jour** (facultatif).
- 4 Cliquez sur **OK**.
Internet Explorer télécharge sur votre ordinateur la version la plus récente de la page.
- 5 Dans Internet Explorer sur l'ordinateur, cliquez avec le bouton droit sur le favori mobile, puis sur **Propriétés**.
- 6 Sous l'onglet **Télécharger**, indiquez le nombre de niveaux que vous voulez télécharger. Pour économiser la mémoire de l'appareil, ne choisissez qu'un niveau.

7 Synchronisez votre appareil et l'ordinateur.

Les favoris mobiles qui sont stockés dans le dossier **Favoris de l'appareil mobile** de Internet Explorer sont téléchargés sur votre appareil.

Si vous n'avez pas spécifié d'horaire de mise à jour à l'étape 3, vous devrez manuellement télécharger le contenu pour que les informations soient mises à jour sur votre ordinateur et sur votre appareil. Avant de faire la synchronisation avec votre appareil, cliquez sur **Outils** dans Internet Explorer sur votre ordinateur puis sur **Synchroniser**. La date dans la colonne **Dernière mise à jour** correspond à la dernière fois qu'un contenu a été téléchargé sur l'ordinateur. Si nécessaire, vous pouvez télécharger manuellement du contenu.



REMARQUE : Vous pouvez ajouter une icône à la barre d'outils d'Internet Explorer pour créer des favoris mobiles. Dans Internet Explorer sur votre ordinateur, cliquez sur **Affichage** → **Barres d'outils**, puis sur **Personnaliser**.

Conserver la mémoire

Les favoris mobiles utilisent de la mémoire sur votre appareil. Pour minimiser la quantité de mémoire utilisée :

- Utilisez les paramètres **Favoris** des options ActiveSync pour désactiver le téléchargement des images et des sons, ou empêcher certains favoris mobiles d'être téléchargés sur l'appareil. Pour des informations supplémentaires, consultez l'aide ActiveSync sur l'ordinateur.
- Limitez le nombre de pages liées téléchargées. Dans Internet Explorer sur l'ordinateur, cliquez avec le bouton droit sur le favori mobile que vous voulez modifier puis sur **Propriétés**. Sous l'onglet **Télécharger**, spécifiez **0** ou **1** pour le nombre de pages de liens que vous voulez télécharger.

Dossier des favoris mobiles

Seuls les éléments stockés dans le sous-dossier **Favoris de l'appareil mobile** (dans le dossier **Favoris**) de Internet Explorer sur votre ordinateur sont synchronisés avec votre appareil. Le dossier a été créé automatiquement lors de l'installation d'ActiveSync.

Liens favoris

Durant la synchronisation, la liste des favoris dans le dossier **Favoris de l'appareil mobile** de votre ordinateur est synchronisée avec Internet Explorer Mobile sur votre appareil. L'ordinateur et l'appareil sont mis à jour avec les modifications apportées aux listes à chaque synchronisation. Sauf si vous sélectionnez le lien favori en tant que favori mobile, seul le lien est téléchargé sur votre appareil et vous devez vous connecter au réseau ou à votre FAI pour afficher le contenu. Pour des informations supplémentaires sur la synchronisation, consultez l'Aide ActiveSync sur votre ordinateur.

Parcourir les favoris mobiles et le Web

Vous pouvez utiliser Internet Explorer Mobile pour parcourir vos favoris mobiles et les canaux que vous avez téléchargés sur votre appareil, sans vous connecter à Internet. Vous pouvez aussi vous connecter à Internet par votre FAI ou une connexion réseau et naviguer sur le Web.



icône de favoris

Pour afficher les favoris mobiles et les canaux :

- 1 Appuyez sur l'icône de favoris pour en afficher la liste.
- 2 Appuyez sur la page que vous voulez afficher.

La page téléchargée la dernière fois que vous avez effectué une synchronisation avec votre ordinateur apparaît. Si la page n'est pas sur votre appareil, le favori est grisé. Pour afficher la page, vous devez à nouveau vous synchroniser avec l'ordinateur pour la télécharger sur votre appareil ou vous connecter à Internet.

Pour naviguer sur Internet, configurez une connexion à votre FAI ou à votre réseau d'entreprise à l'aide de **Connexions** comme le décrit la section «Établir une connexion» à la page 103.



REMARQUE : Pour ajouter un lien favori, allez sur la page que vous voulez ajouter, appuyez sur la page et restez dessus, puis appuyez sur **Ajouter aux favoris**.

Pour vous connecter à Internet et y naviguer, vous pouvez :

- soit appuyez sur l'icône **Favoris** puis sur le favori que vous voulez afficher.
- soit, dans le champ adresse qui apparaît en haut de l'écran de Internet Explorer, saisir l'adresse Web que vous voulez et appuyer sur l'icône à droite, ou sur la flèche vers le bas pour sélectionner les adresses précédemment saisies.

Maintenance et Dépannage

Maintenance de l'Axim

Pour effectuer la maintenance périodique de votre appareil, reportez-vous à l'utilitaire d'Auto-diagnostic Dell Axim sur votre CD Mise en route. Cet utilitaire de diagnostic teste plusieurs fonctionnalités de votre appareil : boutons, version du système d'exploitation, état de la batterie, lecture vidéo, DEL, pilote, mode miroir, Bluetooth, Sans fil, et test de liaison USB.

Installation de l'utilitaire de diagnostic

Pour installer l'utilitaire :

- 1 Créez une connexion ActiveSync entre l'appareil et un ordinateur.
- 2 Insérez le CD Mise en route dans le lecteur de CD-ROM de l'ordinateur.
- 3 Cliquez sur **Mise en route** → **Améliorer votre expérience** → **Outils**.
- 4 Dans le menu de sélection des outils, sélectionnez **Applications Pocket PC**.
- 5 Faites défiler la liste jusqu'à ce que vous voyiez **Utilitaire d'Auto-diagnostic Dell Axim X50/X50v**.
- 6 Cliquez sur **Détails** → **Installer**.
- 7 Suivez les instructions à l'écran pour installer l'utilitaire d'Auto-diagnostic.

Pour exécuter un diagnostic, appuyez sur **Démarrer** → **Programmes** → **Auto-diagnostic Axim**.

Dépannage

Le tableau suivant répertorie les problèmes fréquents que vous pouvez rencontrer et leur solution probable. Pour le dépannage, utilisez une solution unique de la liste de puces ou une combinaison de solutions dans l'ordre donné.

Problème	Solution
Le système ne répond pas lorsque j'appuie sur l'écran	<ul style="list-style-type: none"> • Réinitialiser l'appareil. • Vérifier le bouton de verrouillage sur le côté gauche de l'appareil. • Nettoyer l'écran tactile.
Le système ne répond pas aux commandes des boutons	<ul style="list-style-type: none"> • Vérifier le bouton de verrouillage sur le côté gauche de l'appareil. • Réinitialiser l'appareil. • Vérifier les paramètres d'affectation des boutons. • Appuyez sur Déverrouiller sur l'écran Aujourd'hui s'il est verrouillé.
L'appareil indique une erreur de mémoire	<ul style="list-style-type: none"> • Réinitialiser l'appareil. • Redémarrer l'appareil à froid mais ne pas effacer les données. • Redémarrer l'appareil à froid et effacer les données. • Exécuter l'auto-diagnostic de l'appareil.
La claviers Bluetooth ne fonctionnent pas	<ul style="list-style-type: none"> • Réinitialiser l'appareil et : <ul style="list-style-type: none"> • Appuyer sur Démarrer → Paramètres → Clavier Dell Axim Executive • Appuyer sur Activer et essayer de configurer de nouveau le clavier • Remplacer les batteries dans le clavier. • Maintenir enfoncé les touches CTRL gauche, FN gauche, FN droit pendant 3 à 5 secondes.

Problème	Solution
L'appareil GPS n'apparaît pas dans le Gestionnaire Bluetooth après une nouvelle recherche	Cliquer sur Nouveau partenariat pour lancer une nouvelle recherche d'appareils.
Pas de signal GPS lorsque l'appareil est placé sur le tableau de bord	De nombreuses nouvelles voitures des constructeurs VW, BMW et Mercedes ont un filtre anti-UV métallique au niveau du pare-brise qui empêche le passage des signaux GPS. Essayer de placer l'appareil près de la lunette arrière.
Attente du signal GPS ou pas d'infos GPS dans la fenêtre État GPS	<ul style="list-style-type: none"> • Éteindre puis rallumer l'appareil GPS . • Vérifier la connexion du port série du Gestionnaire Bluetooth. • Utiliser Détection automatique dans le logiciel Navigation pour trouver le port COM et le débit corrects. • Vérifier la position de l'appareil GPS - Le haut de l'appareil doit avoir une vue suffisante du ciel.

Avertissement de sécurité concernant le téléchargement de fichier

Le message Avertissement de sécurité concernant le téléchargement de fichier suivant s'affiche lorsque vous tentez d'installer des programmes logiciels sur votre système Dell sur lequel tourne Microsoft® Window® XP Service Pack 2 (SP2).

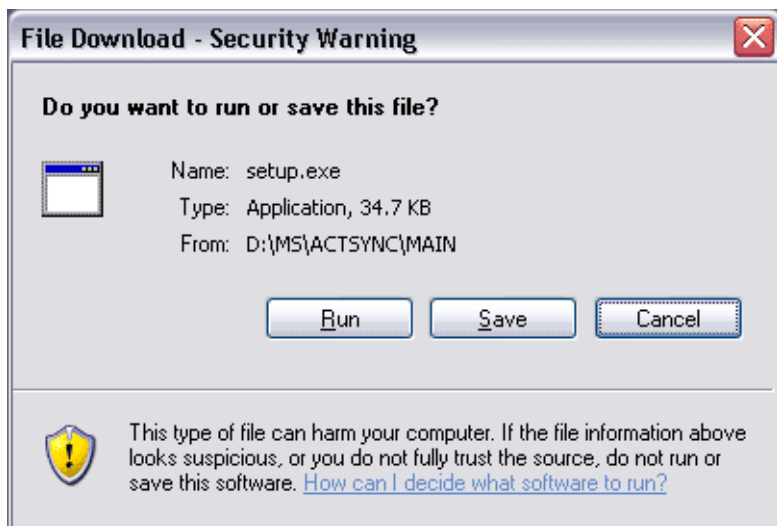

En tant que précaution de sécurité, l'avertissement de sécurité concernant le téléchargement de fichier s'affiche chaque fois que vous tentez d'installer un programme logiciel sur votre système, et cela quel que soit le fabricant du logiciel.



REMARQUE : Cet avertissement ne signale pas un problème de votre système Dell.



Annexe

Caractéristiques

Informations sur le système	
Processeur	processeur Intel® XScale™ PXA270 jusqu'à 624 MHz
Mémoire	
RAM	SDRAM 64†Mo
ROM	ROM Intel® StrataFlash™ 64 Mo ou 128 Mo
Système d'exploitation	logiciel Microsoft® Windows Mobile™ Version 5.0 pour Pocket PC Premium Edition

Écran	
Type	écran translectif, tactile, TFT, VGA, QVGA, couleur, 16 bits
Taille	3,5 pouces (8,89 cm) (QVGA) 3,7 pouces (9,39 cm) (VGA)
Résolution	240 x 320 à 65 536 couleurs (QVGA) 480 x 640 à 65 536 couleurs (VGA)
Luminosité LCD	QVGA : 100 nits VGA : 100 nits

Commandes et voyants

Navigation	bouton de navigation à 5 directions
Boutons :	quatre boutons de programmes : Calendrier, Contacts, Messagerie, Accueil
	sous tension/hors tension
	bouton act./dés. pour technologie sans fil WLAN/Bluetooth®
	bouton d'enregistrement de la voix
	bouton de réinitialisation
	bouton de verrouillage
Voyants :	synchronisation/communication
	notification d'événement
	état de la charge

Logements d'extension

Carte mémoire Secure Digital	un logement de carte mémoire Secure Digital (3.3v)
	prend en charge une carte SDIO 1 et 4 bits
carte CompactFlash	un logement de carte Compact Flash de type II (3.3v)

Ports et connecteurs

Infrarouge	V1.2 standard (115 Kbits/s)
Connecteur de station d'accueil/synchronisation	connecteur à 36 broches
Audio	connecteur de casque stéréo et connecteur de microphone mono

Caractéristiques physiques

Dimensions :

Longueur	119,0 mm (4,69 pouces)
Largeur	73,0 mm (2,87 pouces)
Hauteur	16,9 mm (0,67 pouce)
Poids	écran QVGA 165 g (0,36 livre) avec batterie standard écran VGA 175 g (0,38 livre) avec batterie standard

REMARQUE : Le poids correspond au poids de l'appareil sans la carte CompactFlash ni la carte mémoire Secure Digital.

Audio

Contrôleur audio	carte son WM8750L
Conversion stéréo	stéréo 16 bits ; échantillonnage à 8, 11,025, 22,05, 44,1 KHz
Enregistrement	enregistrement et lecture en duplex intégral
Microphone/haut-parleur	intégré
Casque	connecteur stéréo

Connectivité sans fil

WLAN (802.11b)	
Réseau standard	IEEE 802.1b
Taux de transfert des données	1 Mb/s, 2 Mb/s, 5,5 Mb/s, 11 Mb/s
Modulation	CCK (11 Mb/s, 5,5 Mb/s) ; DQPSK (2 Mb/s) ; DBSPK (1 Mb/s)
Architecture du réseau	Infrastructure et ad-hoc
Fréquences de fonctionnement	2,4–2,497 GHz

Connectivité sans fil (Suite)

Canaux de fonctionnement	1–11 (Amérique du Nord) ; 1–13 (Europe et Japon)
Alimentation de sortie RF	13,0 dBm maximum
Portée	en intérieur — jusqu'à 10 m (120 pieds) à 5 Mb/s et 75 m à 0,5 Mb/s
Utilitaire client	profil d'emplacement automatique, relevé de terrain, diagnostics, état courant de la liaison, ping
Prise en charge logicielle	certifié WiFi
Voyants	vert (état du WLAN) bleu (état de la technologie sans fil Bluetooth)
Commutateur	marche/arrêt manuels de radio (bouton matériel et commutateur logiciel) respectant les restrictions aériennes
Technologie sans fil Bluetooth	fonctionnement en bande ISM 2,4 GHz ; technologie sans fil Bluetooth 1.2 compatible ; inclut un gestionnaire de Bluetooth avec technologie sans fil ; appareil de classe II ; puissance de sortie de 4 dBm max. ; fonctionnement en 3,3 V ; interface UART

Alimentation électrique

Type de batterie :	
Groupe principal	batterie rechargeable amovible 1 100 mAh au lithium-ion (standard) batterie rechargeable amovible 2 200-mAh au lithium-ion (en option)
De secours	pile bouton à l'hydrure de nickel métallique rechargeable 20 mAh

Alimentation électrique (Suite)

Adaptateur secteur :

Tension d'alimentation	100–240 VCA
Fréquence	50–60 Hz
Consommation de courant	0,4 A
Tension de sortie	5,4 VCC
Courant de sortie	2,41 A

Environnement

Plage de températures :

Fonctionnement	0° à 40° C (32° à 104° F)
En stockage	-20° à 60° C (-4° à 140° F)

Gradient thermique :

Fonctionnement	15° C (59° F) par heure au maximum
En stockage	20° C (68° F) par heure au maximum

Humidité relative (maximale) :

Fonctionnement	De 10% à 90 % sans condensation
En stockage	De 5% à 95 % sans condensation

Altitude (maximale) :

Fonctionnement	De 0 à 3048 m (de 0 à 10 000 pieds)
En stockage	De 0 à 12 190 m (de 0 à 40 000 pieds)

Chocs maximaux (mesurés avec une demi-impulsion sinusoïdale de 2 ms) :

En fonctionnement	200 G
En stockage	400 G

Vibration maximale (avec un spectre de vibration aléatoire simulant l'environnement utilisateur) :

En fonctionnement	2,6 GRMS
En stockage	3,41 GRMS

Contrat de licence du logiciel Dell™

Le présent document est un contrat légal entre vous, l'utilisateur et Dell Products, L.P. («Dell»). Ce contrat couvre tous les logiciels distribués avec le produit Dell, pour lesquels il n'existe aucun contrat de licence distinct entre vous et le fabricant ou propriétaire du logiciel (collectivement dénommés le «Logiciel»). Ce contrat ne s'applique pas à la vente du Logiciel ou de toute autre propriété intellectuelle. Tous les droits sur les titres et la propriété intellectuelle concernant le Logiciel appartiennent au fabricant ou au propriétaire du Logiciel. Tous les droits non expressément accordés dans le cadre de ce contrat sont réservés par le fabricant ou le propriétaire du Logiciel. Le fait d'ouvrir ou de desceller le(s) coffret(s) du Logiciel, d'installer ou de télécharger le Logiciel, ou d'utiliser le Logiciel qui a été préchargé ou incorporé dans votre produit, témoigne que vous acceptez d'être lié par les termes de ce contrat. Si vous n'acceptez pas ces termes, retournez sans délai tous les composants du Logiciel (disques, documents imprimés et emballage) et supprimez tout le Logiciel préchargé ou incorporé.

Vous avez le droit d'utiliser une seule copie du Logiciel sur un seul produit à la fois. Si vous disposez de plusieurs licences pour le Logiciel, vous avez le droit d'utiliser simultanément autant de copies que vous détenez de licences. Le terme «Utiliser» signifie charger le Logiciel en mémoire temporaire ou dans le stockage permanent sur le produit. L'installation sur un serveur de réseau à des fins de distribution à d'autres produits ne constitue pas une «utilisation», à moins que vous ne déteniez une licence distincte pour chaque produit auquel le logiciel sera distribué (et uniquement dans ce cas). Il vous incombe de vous assurer que le nombre de personnes utilisant le Logiciel installé sur un serveur de réseau n'excède pas le nombre de licences en votre possession. Si le nombre d'utilisateurs du Logiciel installé sur un serveur de réseau excède le nombre de licences, avant même de permettre à des utilisateurs démunis de licence d'utiliser le Logiciel, vous devez acheter assez de licences supplémentaires pour que le nombre de licences soit égal au nombre d'utilisateurs. Si vous êtes un client commercial de Dell ou d'une filiale de Dell, par la présente vous accordez à Dell ou à un agent sélectionné par Dell le droit d'effectuer un audit de votre utilisation du Logiciel au cours des heures de bureau régulières, vous acceptez de coopérer avec Dell au cours d'un tel audit et vous vous engagez à fournir à Dell tous les documents raisonnablement associés à votre utilisation du Logiciel. L'audit sera limité à la vérification du respect des termes de ce contrat.

Le Logiciel est protégé par les lois sur le copyright en vigueur aux États-Unis et par des traités internationaux. Vous avez le droit de créer une copie du Logiciel uniquement à des fins de sauvegarde ou d'archivage ou de le transférer sur un seul disque dur, à condition que vous ne conserviez la copie d'origine qu'à des fins de sauvegarde ou d'archivage. Vous n'avez pas le droit de louer ou de donner en location (leasing) le Logiciel ou de copier le matériel imprimé qui accompagne le Logiciel mais vous avez le droit de transférer de façon permanente le Logiciel et tous les éléments qui l'accompagnent dans le cadre d'une vente ou d'un transfert du produit Dell si vous ne conservez aucune copie et que le bénéficiaire s'engage à respecter les termes du présent contrat. Tout transfert doit inclure la mise à jour la plus récente et toutes les versions précédentes. Il est interdit de décompiler ou désassembler le Logiciel ou de procéder à une rétroconception de celui-ci. Si le paquet fourni avec votre produit contient des disques 3,5 et/ou 5,25 po, vous ne pouvez utiliser que les disques appropriés à votre produit. Vous n'avez pas le droit d'utiliser les disques sur un autre ordinateur ou réseau. Vous n'avez également pas le droit de les prêter, louer, donner en location (leasing) ou de les transférer à un autre utilisateur, sauf dans la mesure où de telles actions sont autorisées par ce contrat.

Garantie limitée

Dell garantit que, dans le cadre d'une utilisation normale, les disques du Logiciel seront sans défaut ni vice de fabrication pendant quatre-vingt-dix (90) jours à dater de la réception de ceux-ci. Cette garantie n'est valable que pour vous et n'est pas transférable. Toute garantie implicite est limitée à une période de quatre-vingt-dix (90) jours à dater de la réception du Logiciel. Certaines juridictions ne reconnaissent pas de restrictions de durée des garanties implicites ; cette restriction peut donc ne pas s'appliquer à vous. La responsabilité totale de Dell et de ses fournisseurs, et votre seul remède, est limitée au (a) remboursement du prix payé pour le Logiciel ou au (b) remplacement de tout disque non conforme à cette garantie, disque que vous aurez retourné à Dell accompagné d'un numéro d'autorisation, à vos frais et à vos propres risques. Cette garantie limitée ne couvre pas les dommages dus à un accident, un abus, une mauvaise utilisation, une manipulation ou une modification incorrecte effectuée par une personne autre qu'un représentant de Dell. Les disques de remplacement sont couverts par la garantie pour la période restante de la garantie d'origine ou pendant trente (30) jours.

Dell ne garantit PAS que les fonctions du Logiciel répondront à vos attentes ni que le fonctionnement du Logiciel sera ininterrompu ou sans erreur. Vous acceptez la responsabilité du choix du Logiciel afin de parvenir aux résultats souhaités et de l'utilisation et des résultats obtenus du Logiciel.

AGISSANT POUR SON COMPTE ET POUR CELUI DE SES FOURNISSEURS, DELL REJETTE TOUTE AUTRE GARANTIE OU CONDITION EXPRESSE OU IMPLICITE, INCLUANT SANS RESTRICTION LES GARANTIES ET CONDITIONS IMPLICITES DE QUALITÉ MARCHANDE OU D'ADAPTABILITÉ À UN USAGE PARTICULIER, S'APPLIQUANT AU LOGICIEL ET À TOUS LES DOCUMENTS IMPRIMÉS L'ACCOMPAGNANT. Cette garantie limitée vous donne des droits spécifiques ; vous pouvez également avoir d'autres droits, qui varient d'une juridiction à une autre.

DELL OU SES FOURNISSEURS NE SERONT EN AUCUN CAS RESPONSABLES DES DOMMAGES QUELS QU'ILS SOIENT (NOTAMMENT, MAIS SANS AUCUNE LIMITATION, DES DOMMAGES CONSISTANT EN UNE PERTE DE BÉNÉFICES, UNE INTERRUPTION DES AFFAIRES, UNE PERTE D'INFORMATIONS OU TOUTE PERTE DE FONDS) ENTRAÎNÉS PAR L'UTILISATION OU L'IMPOSSIBILITÉ D'UTILISATION DU LOGICIEL, MÊME SI DELL A ÉTÉ AVERTIE DE LA POSSIBILITÉ DE TELS DOMMAGES. Certains ressorts n'autorisent pas l'exclusion ou la limitation des dommages accidentels ou induits ; l'exclusion ou la limitation qui précède peut donc ne pas s'appliquer à vous.

Droits limités du Gouvernement des États-Unis

Le logiciel et la documentation sont des «commercial items (articles commerciaux)» selon la définition de ce terme qui figure dans la section 48 C.F.R. 2.101, composés de «commercial computer software (logiciel informatique commercial)» et de «commercial computer software documentation (documentation informatique commerciale)» selon la définition de ces termes qui figure dans la section 48 C.F.R. 12.212. En conformité avec les sections 48 C.F.R. 12.212 et 48 C.F.R. 227.7202-1 à 227.7202-4, tous les utilisateurs finals du Gouvernement des États-Unis acquièrent le logiciel et la documentation uniquement avec les droits définis dans ces documents. Le contractant/fabricant est Dell Products, L.P., One Dell Way, Round Rock, Texas 78682.

Généralités

Cette licence restera valide tant qu'elle ne sera pas annulée. Elle sera annulée si les conditions définies ci-dessus se concrétisent ou si vous ne respectez pas l'un quelconque de ses termes. Au cas où elle serait annulée, vous vous engagez à détruire le Logiciel et tous les éléments qui l'accompagnent, ainsi que toutes les copies du Logiciel et de ses composants. Ce contrat est régi par les lois de l'état du Texas. Chaque disposition de ce contrat est autonome. S'il s'avérait qu'une disposition était impossible à appliquer, les provisions, termes ou conditions restantes de ce contrat resteraient en vigueur. Ce contrat lie les successeurs et personnes assignées. Dell et vous-même vous engagez à renoncer, tant que la loi le permet, à tout droit à un procès par jury, concernant le Logiciel ou ce contrat. Cette clause n'étant pas valide dans certaines juridictions, elle peut ne pas s'appliquer à vous. Vous reconnaissez que vous avez lu ce contrat, que vous le comprenez, que vous vous engagez à être lié par ses termes et que le présent document constitue l'intégralité du contrat exclusif entre vous et Dell concernant le Logiciel.

Réglementations

Une interférence électromagnétique (EMI, Electromagnetic Interference) est un signal ou une émission, véhiculé(e) dans l'espace libre ou par des conducteurs électriques ou de signaux, qui peut mettre en danger le fonctionnement d'une radionavigation ou autre service de sécurité ou sérieusement dégrader, obstruer ou interrompre à maintes reprises un service de communications radio autorisé. Les services de communications radio incluent, de manière non limitative, les services de radiodiffusion commerciale AM/FM, la télévision, les services de téléphonie cellulaire, la radiodétection, le contrôle de la circulation aérienne, les récepteurs de radio messagerie et les systèmes GSM. Ces services autorisés, ainsi que les éléments rayonnants parasites involontaires tels que les dispositifs numériques, y compris les ordinateurs, contribuent à l'environnement électromagnétique.

La compatibilité électromagnétique est la capacité des éléments d'un équipement électronique à interagir correctement dans l'environnement électronique. Bien que cet ordinateur ait été conçu pour respecter cette compatibilité et les seuils fixés en matière d'interférences électromagnétiques par l'organisme de réglementation, il n'y a aucune garantie concernant les interférences susceptibles de se produire sur une installation particulière. Si l'équipement crée effectivement des interférences avec des services de communications radio (ce qui peut être déterminé en l'éteignant et en l'allumant), l'utilisateur est encouragé à essayer de corriger ce phénomène en prenant l'une ou l'ensemble des mesures suivantes :

- Changer l'orientation de l'antenne de réception.
- Repositionner l'ordinateur en fonction du récepteur.
- Éloigner l'ordinateur du récepteur.
- Brancher l'ordinateur sur une autre prise, pour faire en sorte que l'ordinateur et le récepteur se trouvent sur différents circuits de dérivation.

Si nécessaire, consultez un membre de l'équipe du support technique de Dell ou un technicien radio/télévision expérimenté pour des suggestions supplémentaires.

Pour plus d'informations sur la réglementation, reportez-vous au Guide d'utilisation en ligne fourni avec l'ordinateur.

Les ordinateurs Dell™ sont conçus, testés et classés pour l'environnement électromagnétique dans lequel il est prévu de les utiliser. Ces classifications font généralement référence aux définitions harmonisées suivantes :

- La classe A est généralement destinée aux environnements professionnels ou industriels.
- La classe B est généralement destinée aux environnements résidentiels.

Les équipements informatiques, y compris les périphériques, cartes d'extension, imprimantes, périphériques d'entrée/sortie (E/S), moniteurs, etc., qui sont intégrés ou connectés à l'ordinateur doivent appartenir à la même classification d'environnement électromagnétique que l'ordinateur.

Avis concernant les câbles de transmission blindés : Utilisez uniquement des câbles blindés pour la connexion de périphériques à tout périphérique Dell, et ce afin de réduire le risque d'interférences avec des services de communications radio. Utilisez des câbles blindés afin de vous assurer de conserver la classification EMC adaptée à l'environnement donné. Pour vous procurer des câbles, rendez-vous sur le site Dell à l'adresse www.dell.com.

La plupart des ordinateurs Dell sont conçus pour les environnements de classe B. Cependant, l'inclusion de certaines options peut provoquer le passage de certaines configurations à la classe A. Pour déterminer la classe s'appliquant à votre ordinateur ou périphérique, consultez ci-dessous les sections propres à chaque organisme de réglementation. Chaque section propose, de façon spécifique aux pays ou zones géographiques, des informations EMC/EMI ou relatives à la sécurité des produits.

Réglementation IC (Canada uniquement)

La plupart des ordinateurs Dell (et autres appareils Dell) sont classés comme appareils numériques de classe B selon la norme N° 3 d'Industry Canada (IC) relative au matériel brouilleur (ICES-003). Pour déterminer la classification (Classe A ou B) applicable à votre ordinateur (ou aux autres appareils numériques Dell), examinez toutes les étiquettes d'homologation situées en dessous, sur le côté ou sur le panneau arrière de votre ordinateur (ou autre appareil numérique). Une indication sous la forme «IC Class A ICES-003» ou «IC Class B ICES-003» se trouve sur l'une de ces étiquettes. Notez que la réglementation d'Industry Canada stipule que les changements ou les modifications qui ne sont pas approuvés explicitement par Dell risquent d'annuler votre droit d'utiliser ce matériel.

This Class B (or Class A, if so indicated on the registration label) digital apparatus meets the requirements of the Canadian Interference-Causing Equipment Regulations.

Cet appareil numérique de classe B (ou classe A, si tel l'indique l'étiquette d'enregistrement) respecte toutes les exigences du Règlement sur le Matériel Brouilleur du Canada.

Informations réglementaires relatives au sans fil

L'appareil Dell™ Axim™ X50 doit être utilisé dans le plus strict respect des instructions du fabricant figurant dans la documentation de l'utilisateur livrée avec le produit. Veuillez vous reporter aux codes d'homologation radio spécifiques au pays d'utilisation. Dell Inc. n'est pas responsable de toute interférence radio ou télévision causée par des modifications non autorisées de l'appareil ou la substitution ou le raccordement de câbles et équipement autres que ceux spécifiés par Dell Inc. Il incombe à l'utilisateur de remédier aux problèmes d'interférence entraînés par de telles modifications, substitutions ou raccordements. Dell Inc. et ses revendeurs ou distributeurs agréés ne sont pas responsables de tout dommage ou infraction aux réglementations gouvernementales qui pourrait survenir du fait de la non application de ces directives.

Norme du Japon

STD-T66 (Ver 1.0)

Canada—Industry Canada (IC)

Cet appareil est conforme à la RSS210 d'Industry Canada. L'utilisation de cet appareil est sujette aux deux conditions suivantes :

- Cet appareil ne doit pas créer d'interférences nocives.
- Cet appareil doit accepter toute interférence susceptible de perturber son fonctionnement.

Norme FCC

47 CFR Alinéa 15, Sous-alinéa C (Section 15.247). Cette version est limitée aux canaux 1 à 11 par progiciel spécifié contrôlé aux États-Unis.

Federal Communications Commission (FCC)

Ce périphérique est conforme à l'alinéa 15 du règlement de la FCC. L'utilisation de cet appareil est sujette aux deux conditions suivantes :

- Cet appareil ne doit pas créer d'interférences nocives.
- Cet appareil doit accepter toute interférence susceptible de perturber son fonctionnement.

REMARQUE : L'alimentation de sortie émise par le présent appareil Dell Axim X50 est largement inférieure aux seuils d'exposition aux fréquences radio définis par la FCC. Néanmoins, l'appareil Dell Axim X50 doit être utilisé de manière à limiter les contacts avec l'homme en fonctionnement normal. Pour déterminer où se trouve l'antenne dans l'ordinateur, consultez les informations qui figurent sur le site de support général de Dell à l'adresse support.dell.com.

Déclaration d'interférence

Cet équipement a été testé et il est conforme aux limites applicables aux périphériques numériques de classe B, selon l'alinéa 15 de la FCC. Ces limites ont été conçues pour fournir une protection raisonnable contre les interférences nuisibles dans un milieu résidentiel. Cet équipement génère, utilise et peut émettre de l'énergie de fréquence radio. Si l'équipement n'est pas installé et utilisé conformément aux instructions fournies, il peut provoquer des interférences néfastes sur les communications radio. Cependant, la possibilité d'une interférence dans une installation à domicile n'est pas entièrement exclue. Si cet équipement génère des interférences nuisibles à la réception radio ou télévision, ce qui peut être déterminé en éteignant et rallumant l'équipement, l'utilisateur est invité à essayer de remédier aux interférences en appliquant une ou plusieurs des mesures suivantes :

- Réorienter ou déplacer l'antenne de réception.
- Augmenter la distance qui sépare l'équipement et le récepteur.
- Connecter l'équipement à une prise située sur un circuit différent de celui auquel le récepteur est connecté.
- Demander conseil au revendeur ou à un technicien radio/télévision expérimenté.

REMARQUE : Le présent appareil Dell Axim X50 doit être installé et utilisé dans le plus strict respect des instructions du fabricant figurant dans la documentation de l'utilisateur livrée avec le produit. Toute autre installation ou utilisation constituera une infraction aux réglementations de l'alinéa 15 de la FCC.

REMARQUE : Déclaration de la FCC concernant l'exposition aux radiations :

Cet équipement est conforme aux limites d'exposition aux radiations RF définies par la FCC pour les environnements non contrôlés. L'utilisateur final doit respecter les directives d'utilisation pour satisfaire aux exigences relatives à l'exposition aux radiations RF. L'appareil a été testé et sa conformité aux normes a été démontrée lorsque les réseaux Bluetooth et WLAN émettent simultanément. L'appareil ne doit pas être placé à côté d'une antenne ou d'un émetteur-transmetteur, ni fonctionner en même temps que ce type de dispositifs

Mexique

MEC SCT RCPUSCF02-609

Singapour—Approuvé par IDA pour une utilisation à Singapour

DA102617

Brésil



Este equipamento opera em caráter secundário, isto é não tem direito a proteção contra interferência prejudicial, mesmo de estações do mesmo tipo, e não causar interferência a sistema operando em caráter primário.

Homologations radio

Pour déterminer si vous avez le droit d'utiliser votre appareil réseau sans fil dans un pays particulier, veuillez vérifier si le numéro de type de radio imprimé sur l'étiquette d'identification de votre appareil est répertorié dans la liste d'homologation radio affichée sur le site de support général de Dell à l'adresse support.dell.com.

Garantie limitée et règle de retour

Les produits matériels de marque Dell achetés au Canada sont couverts par une garantie limitée de 90 jours (lampes pour projecteurs Dell uniquement), d'un an, de deux ans, de trois ans ou de quatre ans. Pour savoir quelle garantie s'applique aux produits que vous avez achetés, consultez la facture qui les accompagne. Les sections suivantes décrivent la garantie limitée et la règle de retour en vigueur au Canada.

Conditions de garantie limitée pour les produits matériels Dell (Canada uniquement)

Que couvre cette garantie limitée ?

Cette garantie limitée couvre les vices de matériel et de fabrication éventuels pouvant affecter les produits matériels de marque Dell de tout utilisateur final, notamment les produits périphériques de marque Dell.

Qu'est-ce qui n'est pas couvert par cette garantie limitée ?

Cette garantie limitée ne couvre pas les éléments suivants :

- Les logiciels, notamment le système d'exploitation et les logiciels ajoutés aux matériels de marque Dell par notre système d'intégration en usine ou la réinstallation des logiciels
- Les produits et accessoires d'une marque autre que Dell et Solution Provider Direct
- Les problèmes résultant de ce qui suit :
 - Causes externes : accident, utilisation abusive ou impropre, problèmes liés à l'alimentation électrique
 - Interventions non autorisées par Dell
 - Utilisation non conforme aux instructions du produit
 - Non-respect des instructions du produit ou non-exécution de l'entretien préventif exigé
 - Problèmes dus à l'utilisation d'accessoires, de pièces et de composants non fournis par Dell
- Produits dont les numéros de service ou les numéros de série sont manquants ou incorrects
- Produits qui n'ont pas été payés

CETTE GARANTIE VOUS DONNE DES DROITS LÉGAUX SPÉCIFIQUES, AUXQUELS PEUVENT S'AJOUTER D'AUTRES DROITS, QUI VARIENT AU CAS PAR CAS (OU SELON LA PROVINCE). LA RESPONSABILITÉ DE DELL CONCERNANT LE FONCTIONNEMENT DÉFECTUEUX ET LES DÉFAUTS DU PRODUIT EST LIMITÉE À LA RÉPARATION OU AU REMPLACEMENT COMME INDIQUÉ DANS CE CONTRAT DE GARANTIE, SELON LES CONDITIONS DE LA PÉRIODE DE GARANTIE APPARAISSANT SUR VOTRE BORDEREAU DE MARCHANDISES OU FACTURE. À L'EXCEPTION DES GARANTIES EXPRESSES FIGURANT DANS LE PRÉSENT CONTRAT DE GARANTIE, DELL REJETTE TOUTE AUTRE GARANTIE OU CONDITION EXPRESSE OU IMPLICITE, INCLUANT SANS RESTRICTION LES GARANTIES ET CONDITIONS IMPLICITES DE QUALITÉ OU D'ADAPTABILITÉ À UN USAGE PARTICULIER, STATUTAIRE OU AUTRE. CERTAINES PROVINCES NE RECONNAISSENT PAS D'EXCLUSION SUR DES GARANTIES OU CONDITIONS IMPLICITES, OU DE RESTRICTION EN CE QUI CONCERNE LA DURÉE D'UNE GARANTIE OU CONDITION IMPLICITE. AUQUEL CAS, LES EXCLUSIONS ET RESTRICTIONS PRÉCÉDENTES PEUVENT NE PAS S'APPLIQUER.

NOUS DÉCLINONS TOUTE RESPONSABILITÉ, AU-DELÀ DES RECOURS INDIQUÉS DANS CETTE GARANTIE LIMITÉE OU POUR LES DOMMAGES PARTICULIERS, INDIRECTS, ACCIDENTELS OU INDUITS, Y COMPRIS POUR LA RESPONSABILITÉ DE RÉCLAMATIONS DE DOMMAGES D'UNE TIERCE PARTIE À VOTRE ENCONTRE, POUR LA NON-DISPONIBILITÉ D'UN PRODUIT OU POUR LA PERTE DE DONNÉES OU DE LOGICIEL, ET CE SANS RESTRICTION. NOTRE RESPONSABILITÉ SE LIMITE AU MONTANT QUE VOUS AVEZ PAYÉ POUR LE PRODUIT FAISANT L'OBJET D'UNE RÉCLAMATION. IL S'AGIT DU MONTANT MAXIMAL SOUMIS À LA RESPONSABILITÉ DE DELL.

CERTAINES PROVINCES NE RECONNAISSENT PAS D'EXCLUSION OU DE RESTRICTION SUR LES DOMMAGES PARTICULIERS, INDIRECTS, SECONDAIRES OU INDUITS, AUQUEL CAS L'EXCLUSION OU LA RESTRICTION PRÉCÉDENTE PEUT NE PAS S'APPLIQUER.

Quelle est la durée de cette garantie limitée ?

Cette garantie limitée s'applique pendant la période indiquée sur votre fiche d'expédition ou facture, à l'exception de la garantie limitée des batteries Dell qui est valable un an seulement et de la garantie limitée des lampes de projecteurs Dell qui est réduite à 90 jours uniquement. La garantie limitée prend effet à la date inscrite sur le bordereau de marchandises ou la facture. La période de garantie n'est pas étendue en cas de réparation ou de remplacement d'un produit ou de composants sous garantie. Dell peut modifier en toute discrétion les conditions et la disponibilité des garanties limitées, mais ces changements ne sont pas rétroactifs (c'est-à-dire que les conditions de la garantie en vigueur au moment de l'achat continueront de s'appliquer à votre achat).

Que dois-je faire si j'ai besoin d'un service de garantie ?

Avant que la garantie n'expire, appelez-nous au numéro correspondant à votre situation, comme indiqué dans le tableau ci-dessous. En outre, ayez à portée de main votre numéro de service ou numéro de commande Dell.

Utilisateurs particuliers, utilisateurs travaillant à domicile et petites entreprises :	Canada uniquement
Support technique et service clientèle	1-800-847-4096
Moyennes et grandes entreprises, entreprises internationales ; gouvernement, domaines de l'éducation et de la santé et revendeurs à valeur ajoutée :	
Support technique	1-800-387-5757
Service clientèle	1-800-326-9463
Gouvernement ou domaine de l'éducation, ou encore particuliers ayant acheté ce produit par le biais d'un programme d'achat employé :	
Support technique	1-800-387-5757
Service clientèle	1-800-326-9463 (poste 8221 pour les particuliers)
Mémoire Dell	1-888-363-5150

Que fera Dell ?

Au cours des 90 premiers jours de la garantie limitée de 90 jours et la première année de toutes les autres garanties limitées : pour les 90 jours de la garantie limitée de 90 jours et la première année de toutes les autres garanties limitées, Dell effectuera la réparation de tous les produits de marque Dell présentant des défauts matériels ou de fabrication, qui lui seront renvoyés. Si nous ne parvenons pas à réparer le produit, nous le remplaçons par un produit comparable, neuf ou recyclé.

Lorsque vous nous contactez, nous vous donnons un numéro d'autorisation de retour de matériel que vous devez joindre à votre retour. Vous devez nous retourner les produits dans leur emballage d'origine ou un équivalent, payer d'avance les frais d'expédition et assurer l'envoi des produits ou accepter les risques de perte ou de dommage pendant l'acheminement. Nous nous chargeons de vous retourner les produits réparés ou remplacés. Nous prenons à notre charge l'expédition des produits réparés ou remplacés si vous avez une adresse au Canada. Sinon, nous vous renverrons le produit contre paiement à réception.

Si nous déterminons que le problème n'est pas couvert par la garantie, nous vous en avertirons et vous indiquerons les solutions alternatives de service qui vous seront proposées moyennant des frais.

REMARQUE : Avant de nous retourner le(s) produit(s), veuillez à effectuer une sauvegarde des données présentes sur le(s) disque(s) dur(s) et sur n'importe quel autre périphérique de stockage. Retirez toutes les données confidentielles, propriétaires ou personnelles ainsi que tous les supports amovibles, tels que les disquettes, CD ou cartes PC. Nous déclinons toute responsabilité en ce qui concerne vos informations confidentielles, propriétaires ou personnelles, et en cas de perte ou d'endommagement des données ou des supports amovibles.

Au cours des années non écoulées suivant la première année de toutes les garanties limitées : nous remplacerons toute pièce défectueuse par une pièce neuve ou réusinée, si nous estimons qu'elle a besoin d'être remplacée. Lorsque vous nous contactez, nous vous demandons de nous fournir un numéro de carte de crédit valide au moment où vous demandez le remplacement d'un composant, mais nous ne vous facturons pas le remplacement si vous nous retournez le composant d'origine dans les 30 jours qui suivent l'expédition. Si Dell ne reçoit pas la pièce originale dans les 30 jours, le prix standard courant de la pièce remplacée sera prélevé sur votre carte de crédit.

Nous prenons à notre charge l'expédition du composant si vous avez une adresse au Canada. Sinon, nous vous renverrons le composant contre paiement à réception. Dell inclut également un emballage d'expédition préaffranchi avec chaque composant de rechange afin que vous renvoyiez le composant remplacé à Dell.

REMARQUE : Avant de remplacer des pièces, veuillez à effectuer une sauvegarde des données présentes sur le(s) disque(s) dur(s) et sur n'importe quel autre périphérique de stockage. Nous déclinons toute responsabilité en cas de perte ou d'endommagement des données.

Que se passe-t-il si j'ai souscrit un contrat de service ?

Si votre contrat de service a été passé avec Dell, le service vous sera proposé selon les conditions du contrat de service. Reportez-vous à ce contrat pour plus d'informations sur la façon de bénéficier du service. Les contrats de service Dell sont disponibles en ligne sur le site www.dell.ca ou en appelant le service clientèle au 1-800-847-4096. Si vous avez souscrit, par notre intermédiaire, un contrat de service avec l'un de nos fournisseurs de service tiers, reportez-vous à ce contrat (qui vous a été envoyé avec votre bordereau de marchandises ou votre facture) pour plus d'informations sur la façon de bénéficier du service.

Comment allez-vous réparer mon produit ?

Dell utilise des composants neufs ou remis en état provenant de différents fabricants pour les réparations sous garantie et pour la fabrication de composants et de systèmes de remplacement. Les composants et systèmes recyclés sont des composants ou des systèmes qui ont été retournés à Dell et dont certains n'ont jamais été utilisés par le client. La qualité de tous les composants et systèmes est contrôlée et testée. Les composants et systèmes de remplacement fournis sont couverts par la garantie pour la période restante de la garantie limitée du produit que vous avez acheté. Dell est propriétaire de tous les composants retirés des produits réparés.

Puis-je transférer la garantie limitée ?

La garantie limitée sur les systèmes peut être transférée si son propriétaire actuel transfère également la propriété du système et enregistre le transfert auprès de Dell. La garantie limitée sur la mémoire Dell ne peut pas être transférée. Vous pouvez enregistrer votre transfert depuis le site Web de Dell :

- Dans le cas d'ordinateurs achetés au Canada (transferts à l'intérieur du pays) et pour effectuer un transfert d'un client à un autre, allez à l'adresse www.dell.ca/ca/en/gen/topics/segtopic_ccare_nav_013_ccare.htm
- Pour les transferts à l'étranger (en dehors du pays d'achat d'origine), allez à l'adresse www.dell.com/us/en/biz/topics/sbtopic_ccare_nav_016_ccare.htm

Si vous ne disposez pas d'un accès à Internet, appelez Dell au 1-800-847-4096 (pour les particuliers) ou au 1-800-326-9463 (pour les clients des entreprises et administrations).

Politique de retour «Satisfait ou remboursé» (Canada uniquement)

En qualité de client et utilisateur final ayant acheté de nouveaux produits directement à Dell, vous êtes en droit de les retourner à Dell dans un délai de 30 jours maximum après la date de réception des produits pour un remboursement ou un avoir équivalent au prix d'achat. En qualité de client et utilisateur final ayant acheté des produits reconditionnés ou recyclés à Dell, vous êtes en droit de les retourner dans un délai de 14 jours à compter de la date indiquée sur votre fiche d'expédition ou facture pour un remboursement ou un avoir équivalent au prix d'achat. Dans les deux cas, un montant de 15 %, pour restockage, sera prélevé du montant du remboursement ou de l'avoir indiqué sur le bordereau de marchandises ou la facture, et les frais d'expédition et de manutention ne vous seront pas remboursés, sauf avis contraire légal. Si vous avez acheté nos produits en tant que société liée à Dell par un contrat écrit, les termes stipulés dans ce contrat au sujet du retour des produits peuvent différer de ceux spécifiés par la règle de retour.

Pour retourner les produits, vous devez appeler le Service Clientèle de Dell au 1-800-847-4096 qui vous fournira un numéro d'autorisation de retour pour crédit. Afin d'accélérer la procédure de remboursement ou d'avoir, Dell attend que vous lui renvoyiez les produits dans leur emballage d'origine dans les 5 jours suivant l'attribution d'un numéro d'autorisation de retour pour crédit. Vous devez également payer d'avance les frais d'expédition et assurer l'envoi ou accepter les risques de perte ou de dommage pendant l'acheminement. Vous ne pouvez renvoyer le logiciel pour un remboursement ou un avoir que si l'emballage scellé contenant les disquettes ou les CD-ROM n'a pas été ouvert. Les produits renvoyés doivent être comme neufs, et tous les guides, disquettes, CD-ROM, cordons d'alimentation et autres accessoires compris avec le produit doivent être renvoyés avec celui-ci. Les clients désirant renvoyer pour remboursement ou avoir, des logiciels ou un système d'exploitation installé par Dell, doivent retourner le système dans son intégralité, avec tous les supports et la documentation inclus dans la livraison d'origine.

La règle de retour «Satisfait ou remboursé» ne s'applique pas aux produits de stockage Dell | EMC (Compatibilité électromagnétique). Elle ne s'applique pas non plus aux produits achetés par l'intermédiaire du service de vente de logiciels et périphériques Dell. Pour ces produits, reportez-vous plutôt à la règle de retour alors en vigueur des logiciels et périphériques Dell (consultez la section suivante, «Logiciels et périphériques Dell [Canada uniquement]»).

Logiciels et périphériques Dell (Canada uniquement)

Produits logiciels et périphériques tiers

Comme tous les autres revendeurs de logiciels et de périphériques, Dell ne garantit pas les produits des autres constructeurs. Les produits logiciels et périphériques tiers sont uniquement couverts par les garanties offertes par le fabricant ou le revendeur initial de ces produits. Les garanties de fabricants tiers varient d'un produit à l'autre. Consultez la documentation de votre produit pour obtenir des informations spécifiques à la garantie. Contactez également le fabricant ou le revendeur si vous souhaitez des informations supplémentaires.

Comme Dell propose un grand choix de produits logiciels et périphériques, il nous est impossible de vérifier et de garantir de manière spécifique que tous les produits que nous proposons fonctionnent avec tout ou partie des différents modèles d'ordinateurs Dell, mais aussi de vérifier et de garantir que tous les produits que nous vendons fonctionnent correctement sur les centaines de marques d'ordinateurs disponibles aujourd'hui. Si vous avez des questions relatives à la compatibilité d'un produit, nous vous conseillons vivement de contacter directement le fabricant ou le revendeur à qui vous avez acheté le produit logiciel ou périphérique tiers.

Périphériques de marque Dell

Dell propose une garantie limitée pour les nouveaux périphériques Dell (pour lesquels Dell est répertorié en tant que fabricant) tels que les moniteurs, piles et batteries, mémoire, stations d'accueil et projecteurs. Pour déterminer quelle garantie limitée s'applique au produit que vous avez acheté, reportez-vous au bordereau de marchandises ou à la facture Dell et/ou à la documentation qui accompagnait votre produit. Vous trouverez des descriptions des garanties limitées Dell dans les sections précédentes.

Règle de retour

En qualité de client et utilisateur final ayant acheté des logiciels et périphériques Dell directement auprès d'une société Dell, vous êtes en droit de les retourner à Dell, s'ils sont comme neufs, dans un délai de 30 jours à compter de la date figurant sur la facture ou le bordereau de marchandises pour un remboursement équivalent au prix d'achat si le règlement a déjà été effectué. Ce remboursement ne comprend aucun frais d'expédition et de gestion figurant sur votre fiche d'expédition ou facture ; ces frais sont à votre charge.

Pour retourner les produits, vous devez appeler le service clientèle de Dell au 1 800 347 5759 qui vous fournira un numéro d'autorisation de retour pour crédit. Vous devez renvoyer les produits logiciels et périphériques à Dell dans leur emballage d'origine (qui doit être comme neuf), payer d'avance les frais d'expédition et assurer l'envoi ou accepter les risques de perte ou de dommage pendant l'acheminement.

Les produits renvoyés ne seront remboursés ou remplacés que s'ils sont comme neufs, si les logiciels n'ont pas été ouverts et si tous les guides, disquettes, CD, cordons d'alimentation et autres accessoires sont retournés avec le produit.

Glossaire

802.11 (Wi-Fi) — Norme de communication sans fil pour mise en réseau de moyenne portée qui permet aux appareils activés de se reconnaître automatiquement.

CÂBLE DE SYNCHRONISATION — Câble pour raccorder un appareil portable à un ordinateur, et transférer ou synchroniser des fichiers.

CAPTEUR INFRAROUGE — Port qui permet de transférer des données entre l'appareil et d'autres appareils compatibles infrarouge, sans utiliser de câble.

CARTE COMPACTFLASH — Carte amovible qui permet d'étendre les capacités d'un appareil. Les types courants de cartes CompactFlash comprennent les cartes mémoire et les cartes sans fil.

CARTE MÉMOIRE SECURE DIGITAL — Type de mémoire amovible couramment utilisée dans les appareils photo numériques, les appareils portables, les téléphones cellulaires et autres appareils. La taille des cartes mémoire Secure Digital est comparable à celle d'un timbre.

CONNECTEUR SÉRIE — Connecteur d'E/S qui sert à relier à votre ordinateur des matériels numériques comme des systèmes portables ou des appareils photo.

DHCP — dynamic host configuration protocol (protocole de configuration dynamique de l'hôte) — Protocole de communication qui permet aux administrateurs réseau de gérer et d'automatiser l'attribution des adresses IP aux ordinateurs d'un réseau.

FAI — fournisseur d'accès Internet — Société qui vous permet d'accéder à son serveur hôte pour vous connecter directement à Internet, pour envoyer et recevoir des e-mails et pour accéder à des sites Web. Le FAI vous fournit d'ordinaire, contre paiement d'un abonnement, un ensemble de logiciels, un nom d'utilisateur et des numéros de téléphone d'accès.

IMAP — internet message access protocol (protocole d'accès aux messages Internet) — Protocole client-serveur standard qui vous permet d'accéder à vos e-mails depuis votre appareil. À l'aide de IMAP, vous pouvez stocker et parcourir vos e-mails sur le serveur du FAI.

LAN — local area network (réseau local) — Réseau informatique couvrant une petite zone. Un réseau local est généralement limité à un seul bâtiment ou à plusieurs bâtiments avoisinants. Un réseau local peut être connecté à un autre réseau local sur n'importe quelle distance par des lignes téléphoniques et des ondes radioélectriques pour constituer un réseau WAN (réseau étendu).

PIM — personal information manager (gestionnaire d'informations personnelles) — Programme qui stocke et organise vos informations personnelles, comme Calendrier, Contacts, Messagerie et Tâches.

POP3 — post office protocol 3 — Protocole client/serveur standard qui vous permet d'accéder à vos e-mails depuis le serveur du FAI. Avec POP3, vous devez télécharger vos e-mails sur votre appareil pour afficher et parcourir vos messages.

RAM — random-access memory (mémoire vive) — Zone principale de stockage temporaire pour les instructions et les données d'un programme. Toutes les informations en RAM sont perdues lorsque vous effectuez une réinitialisation.

RAS — remote access server (serveur d'accès à distance) — Type de serveur qui permet aux utilisateurs d'accéder au réseau à partir d'un emplacement distant.

ROM — read-only memory (mémoire en lecture seule) — Type de mémoire qui enregistre des données et des programmes qui ne peuvent pas être supprimés ou modifiés par l'appareil. La ROM, contrairement à la RAM, retient son contenu après une réinitialisation. Certains programmes essentiels au fonctionnement de votre appareil se situent dans la ROM.

SDRAM — synchronous dynamic random-access memory (mémoire vive dynamique synchrone) — Type de DRAM fonctionnant à la même fréquence que l'horloge du bus système.

SMS — short message service (service de messages courts) — Service capable d'envoyer de courts messages à des appareils sans fil.

SMTP — simple mail transfer protocol (protocole de transfert de courrier simple) — Type de protocole utilisé pour envoyer et recevoir des e-mails. Le SMTP fonctionne en général avec POP3 ou IMAP.

STATION D'ACCUEIL — Dispositif qui permet à votre appareil portable de se synchroniser avec l'ordinateur, de recharger sa batterie et de fonctionner sur l'alimentation secteur.

SYNCHRONISATION — Processus automatique qui remplace les fichiers d'un emplacement par les fichiers les plus récents d'un autre emplacement. Par exemple, vous pouvez synchroniser les fichiers de votre ordinateur avec les fichiers de votre appareil portable.

TCP/IP — transmission control protocol/Internet protocol (protocole de contrôle de transmission/protocole Internet) — Protocole de communication de base d'Internet. TCP/IP peut également servir de protocole de communication dans un intranet ou extranet.

TECHNOLOGIE SANS FIL BLUETOOTH® — Norme de communication sans fil pour mise en réseau de faible portée (10 m [30 pieds]) permettant aux appareils activés de se reconnaître automatiquement.

USB — universal serial bus (bus série universel) — Interface physique pour les périphériques à débit relativement faible (souris, claviers, manettes de jeu), élargi ensuite à des appareils plus exigeants (scanners, haut-parleurs, imprimantes, modems DSL ou câble, systèmes d'imagerie de stockage). Les périphériques sont directement branchés dans un logement à quatre broches sur votre ordinateur ou dans un concentrateur multiport qui se branche sur votre ordinateur. Les périphériques USB peuvent être branchés et débranchés pendant que l'ordinateur est sous tension et ils peuvent également être connectés en guirlande.

VPN — virtual private network (réseau privé virtuel) — Ensemble de protocoles de communication qui permet aux utilisateurs distants d'accéder à un réseau de manière sécurisée.

WAP — wireless application protocol (protocole d'application sans fil) — Standard d'accès Internet pour les appareils sans fil.

Index

A

ActiveSync
 installation, 88

aide
 aide de ActiveSync, 116
 trouver, 116

audio

 Media Player, 128
 notifications, 101

avertissement de sécurité
 concernant le
 téléchargement de
 fichier, 136

B

barre de commandes, 70

barre de commutateur, 69

barre de navigation, 70

batterie
 chargement, 53
 principale, 51
 utilisation et installation, 51

Bluetooth

 paramètres, 86

boutons

 à propos de, 57
 Accueil, 49

 boutons de programme, 68

 Calendrier, 49

 Contacts, 49

 emplacements, 48

 enregistrement, 49

 navigation, 49

 réinitialisation, 50

C

câble de synchronisation
 connexion à un ordinateur, 62

Calendrier

 à propos de, 90

 rendez-vous, 91

 requêtes de réunion, 92

caractères d'imprimerie

 conversion de caractères
 manuscrits, 77

caractères manuscrits

 conversion de caractères
 manuscrits en, 76

caractéristiques, 137

clavier

 virtuel, 75

communication

 avec d'autres périphériques, 103

CompactFlash

 à propos de, 63

- installation, 64
- logement, 48
- connexion ethernet, 114
- connexion modem, 112
- connexion VPN, 114
- consignes de sécurité, 11
- Contacts
 - à propos de, 92
 - création, 93
 - recherche, 94
- copie
 - menus contextuels, 71

D

- déballage de votre appareil, 45
- déconnexion
 - capteur infrarouge, 115
 - connexion par ligne commutée, 115
 - d'un câble ou d'une station d'accueil, 115
 - d'un réseau, 115
- dessin
 - création, 81
- données
 - sauvegarde, 73

E

- écriture
 - conversion de caractères manuscrits en caractères d'imprimerie, 76-77
 - dessin, 81
 - identificateur de bloc, 76
 - identificateur de lettre, 76
 - sur l'écran, 78
 - transcripteur, 77
- édition
 - texte manuscrit, 78
- e-mail
 - Messagerie, 97
 - organisation, 100
 - synchronisation, 97
- enregistrement
 - messages vocaux, 82
- Excel
 - à propos de, 123
 - astuces, 125
 - supprimer des fichiers, 124
- Excel Mobile, 123

F

- favoris mobiles, 129
- fichiers
 - rechercher et organiser, 72
 - sauvegarde, 73

G

garantie, 144, 149

I

icônes

état, 67

programme, 69

identificateur de bloc, 76

identificateur de lettre, 76

infrarouge

utilisation, 111

Internet

connexion, 103

Internet Explorer

à propos de, 129

favoris mobiles, 129-130

liens favoris, 131

parcourir le Web, 131

Internet Explorer Mobile, 129

L

logement de carte Secure

Digital

emplacement, 48

installation de cartes, 65

logements d'extension

CompactFlash, 63

emplacements, 48

logiciel. *Voir* programmes

M

Media Player

à propos de, 128

mémoire

conserver, 130

menus contextuels, 71

Messengerie

à propos de, 97

messengerie

composition de messages, 99

connexion à un serveur, 98, 116

liste de messages, 98

microphone

enregistrement d'un

message, 82

Microsoft® Windows Mobile™

Version 5.0, 67

Mon texte

insertion, 83

MSN Messenger

configuration, 127

contacts, 127

N

Notes

création, 96

notifications

à propos de, 101

numéro de service, 16, 53

O

ordinateur
 connexion à, 58, 63

P

panneau de saisie, 74
paramètres
 onglet Connexions, 86
 onglet Privé, 84
 onglet Système, 84
Pocket MSN
 à propos de, 127
Pocket Outlook
 à propos de, 89
PowerPoint
 à propos de, 125
 supprimer des fichiers, 126
PowerPoint Mobile, 125
programmes
 accès, 68
 ajout de programmes en
 utilisant ActiveSync, 117
 ajout et suppression, 117
 barre de commutateur, 69
 Calendrier, 90
 Contacts, 92
 Excel Mobile, 123
 Media Player, 128
 menu Démarrer, 119
 Messagerie, 97
 Notes, 96
 Pocket Internet Explorer, 129

 Pocket MSN, 127
 Pocket Outlook, 89
 PowerPoint Mobile, 125
 suppression, 119
 Tâches, 94
 téléchargement, 118
 Word Mobile, 121

projecteur, 63

R

rappels. *Voir* notifications
redémarrage à froid, 66
réinitialisation, 65
réinitialisation
 bouton, 50
rendez-vous
 programmation, 91
requêtes de réunion
 création, 92
réseau
 connexion au, 103

S

station d'accueil
 connexion à un ordinateur, 58
stylet
 utilisation, 57
supprimer
 menus contextuels, 71

supprimer un fichier dans
Excel, 124

supprimer un fichier dans
PowerPoint, 126

supprimer un fichier dans
Word, 122

synchronisation
avec votre ordinateur, 58

T

Tâches

à propos de, 94
création, 94

texte

caractères manuscrits, 78
conversion de caractères
manuscrits, 76
conversion de caractères
manuscrits en caractères
d'imprimerie, 76-77
édition, 78
entrée, 75
manuscrit, 76
panneau de saisie, 74

transcripteur, 77

U

utilisation de votre Axim, 55

V

vidéo
Media Player, 128

W

Windows Media Player, 128

Word

À propos de, 121
supprimer des fichiers, 122

Word Mobile, 121

